

KJØRETØYSAPPARAT

BRUKSANVISNING

Toill Collect GmbH, Kjøretøysapparat Bruksanvisning, V 4.4.1 N – Status: 05/2022

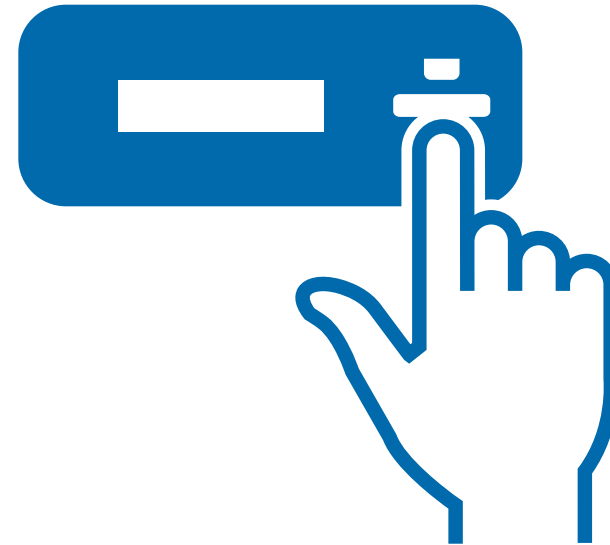

Tips om denne bruksanvisningen – Hva er nytt?

Kjøretøysapparatet ditt har blitt optimalisert med hensyn til viktige funksjoner.

Kasseavregning

Den raske avregningen av bompengekostnader for kundekjøring har blitt forenklet med det nye menypunktet «CASH CLOSURE» (kasseavregning). Gjeldende tur kan avsluttes matematisk ved direkte å iverksette en kasseavregning. Dette betyr at bompengebeløpene umiddelbart blir tilgjengelige for videre beregning i kundeportalen til Toll Collect, under «Nicht abgerechnete Fahrten» (ikke avregnede reiser).

Innkrevning av bompenger – Manuell modus

Menyen «TOLL COLLECTION» (innkrevning av bompenger) utvides med menypunktet «SWITCHED OFF» (slått av). Hvis du velger dette valget, blir innkrevning av bompenger slått av permanent. Merk henvisningen til de rettslige bestemmelsene i kapittel 1.1. Valget «TOLL COLLECTION SWITCHED OFF» (innkrevning av bompenger slått av) kan slås av etter hver nye oppstart av kjøretøysapparatet eller via menyen.

Utvidelse av Info-menyen

Servicepartneren kan hente frem informasjon for den nye demonteringsprosessen uten SPC via menyen «INFO» i den nye undermenyen «REMOVAL CODE» (demontingskode).

Monteringsprosess uten mobilkommunikasjon

En ny feilmelding beskriver det sjeldne tilfellet med montering av kjøretøysapparat av en servicepartner uten mobilkontakt, slik at personaliseringsprosessen for kjøretøysapparatet ikke kan fullføres. Driftsberedskapen til kjøretøysapparatet blir ikke nådd før kjøretøyet får tilstrekkelig mobilkontakt for å laste de nødvendige dataene automatisk. Når kjøretøyet står stille, kan automatisk bompengeregistrering skje etter ny oppstart og riktig inntasting av kjøretøysdata.

Nytt displayspråk «Rumensk» for kjøretøysapparat BOSCH

De fem displayspråkene tysk, engelsk, fransk, polsk og nederlandsk er utvidet med rumensk for kjøretøysapparatet BOSCH.

Displaymeldingene har blitt optimalisert.

Du finner alltid oppdatert informasjon på www.toll-collect.de

Ansvarlig for innholdet:

Toll Collect GmbH, Linkstr. 4, 10785 Berlin

© 2021 Toll Collect GmbH. Alle rettigheter forbeholdes.

Versjon 4.4.1 B.C.DG – 05/2022

1	Generell informasjon	4
1.1	Juridiske bestemmelser	4
1.2	Tips om bruk av kjøretøysapparatet	4
2	Det automatiske systemet for innkrevning av bompenger	5
3	Betjeningselementer	6
3.1	Kjøretøysapparater BOSCH og BOSCH 2 med LTE.....	6
3.2	Kjøretøysapparater Continental.....	8
4	Bruk	10
4.1	Legge inn kjøretøysopplysninger.....	11
4.2	Tjenester for registrering av bompenger i Tyskland og Østerrike.....	14
4.3	Driftsvisninger	15
4.3.1	Driftsvisninger på strekninger i Tyskland.....	15
4.3.2	Driftsvisninger på strekninger i Østerrike.....	16
4.4	Menyinnstillinger.....	18
4.5	Feilmeldinger	29
4.5.1	Feilmeldinger ved teknisk feil.....	30
4.5.2	Feilmeldinger for innkrevningstjenesten for bompenger.....	31
4.5.3	Meldinger om oppdatering for kjøretøysapparater	32

Abonnenter på det automatiske systemet for innkrevning av bompenger er i henhold til punkt 29 i de generelle avtalevilkårene til Toll Collect GmbH, forpliktet til å bruke kjøretøysapparatene på riktig måte. De er særlig forpliktet til å kontrollere før hver bruk av avgiftspliktig vei at kjøretøysapparatet er stilt inn for innkrevning, og at opplysningene om tilstanden til hvert kjøretøy er riktig. Toll Collect GmbH gjør oppmerksom på at kjøretøysapparatets samtidige oppstart med lastebilen, samt endringer i innstillinger foretatt av sjåføren og feil ved kjøretøysapparatets innkrevningsfunksjon blir lagret på kjøretøysapparatet sammen med tidspunktene for hendelsene.

I forbindelse med bompengekontroller kan tjenestepersoner ved tysk direktorat for godstrafikk (BAG) innhente denne informasjonen fra alle kjøretøysapparatene, og dermed kontrollere om kunden har oppfylt avgiftsplikten.

1 Generell informasjon

1.1 Juridiske bestemmelser

! **Merk: Den som i Tyskland bevisst eller uaktsomt ikke betaler bompenger, begår en straffbar handling som kan straffes med en bot på opptil 20 000 euro (§ 10 punkt 2 FGStrMG).**

- Sjåføren må stille inn riktig vekt og riktig antall akslinger på kjøretøyet før kjøring på avgiftspliktige veier i Tyskland.
- A** ■ Riktig antall akslinger (kategori) skal alltid deklarerer før kjøring på avgiftspliktige veier i Østerrike, i henhold til «Avgiftsordning for motorveier i Østerrike». Du finner alltid en oppdatert utgave av avgiftsordningen på www.asfinag.at.
- Dersom det oppstår feil ved funksjonene til kjøretøysapparatet er du i Tyskland juridisk forpliktet til å booke den avgiftspliktige strekningen manuelt via Toll Collect-appen eller via online-booking.
- A** ■ I Østerrike må du ved feilfunksjoner på kjøretøysapparatet etterbetale bompenger på et GO-utsalgssted, i henhold til bompengordningen. I tilfelle vedvarende svikt på kjøretøysapparatet kan du alltid få tak i en GO-boks på GO-utsalgsstedet.

1.2 Tips om bruk av kjøretøysapparatet

! **Gjør deg kjent med kjøretøysapparatets funksjoner før den første turen. Det er ikke tillatt å betjene apparatet under kjøring.**

- Kjøretøysapparatet må monteres og forsegles på riktig måte i kjøretøyet av en servicepartner som er autorisert av Toll Collect.
- Ikke gjør noen inngrep i kjøretøysapparatet eller ledningene, og ikke flytt på det.
- Ikke trykk på tastene til kjøretøysapparatet med skarpe eller spisse gjenstander.
- Ikke rengjør kjøretøysapparatet med skuremidler eller løsemidler, som fortynner eller bensin. Rengjør kjøretøysapparatet med en lett fuktet klut.
- For å sikre en feilfri funksjon av kjøretøysapparatet, må det ikke være noen gjenstander mellom frontruten og DSRC-modulen. Likeledes må det for påmontert apparat fra Continental ikke legges eller plasseres noen gjenstander ved siden av eller oppå kjøretøysapparatet.

2 Det automatiske systemet for innkreving av bompenger

Kjære leser!

Kjøretøysapparatet gir grunnlag for automatisk innkreving av bompenger på avgiftspliktige veier i Tyskland samt innkreving av bompenger på avgiftspliktige veier i Østerrike, for valgfri innkreving av bompenger.

Kjøretøysapparatets oppgaver i Tyskland er

- kontinuerlig registrering av kjøretøyets posisjon ved hjelp av satellitt-teknologi,
- sending av kjøredata og kjennetegn ved kjøretøyet til sentralen,
- å melde fra om forstyrrelser (optiske og akustiske) som forhindrer den automatiske innkrevningen av bompenger,
- visning av kjøretøyets deklarasjon og hvilken avgiftstjeneste som brukes, på displayet.

A Kjøretøysapparatets oppgaver i Østerrike er

- posisjonsuavhengig innkreving av bompenger for kjøretøyene via automatiske bomstasjoner langs veien ved hjelp av mikrobølgeteknologi (DSRC),
- uinnskrenket signalisering av innkreving av bompenger ved hjelp av lydsignaler,
- å melde fra om forstyrrelser (optiske og akustiske) som forhindrer innkrevningen av bompenger.

Les bruksanvisningen nøye og gjør deg kjent med bruken av kjøretøysapparatet. Oppbevar alle medleverte dokumenter på et trygt sted.

Vi ønsker deg en trygg og god reise.

Toll Collect GmbH

3 Betjeningselementer

3.1 Kjøretøysapparater BOSCH og BOSCH 2 med LTE

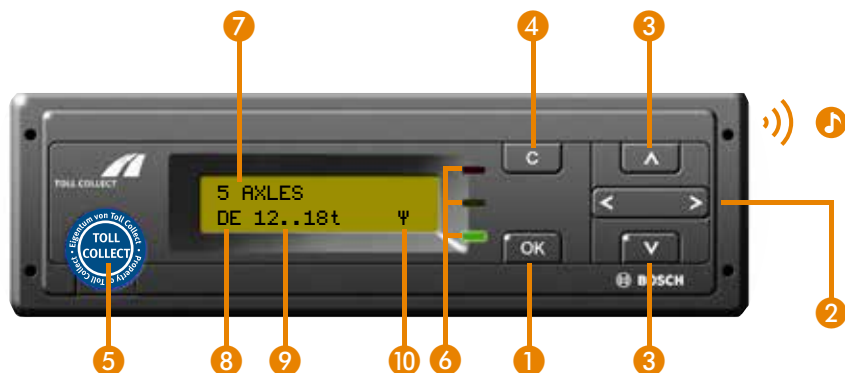

i For å veksle til menyvisning trykker du en gang på tasten **OK**. Deretter kan du bla gjennom menypostene ved hjelp av tasten **✓**.

Menystyringen til kjøretøysapparatet fra BOSCH er grafisk noe annerledes enn for kjøretøysapparatene fra Continental, men betjeningen foregår på samme måte.

Forskjellen illustreres i eksempelet under:

BOSCH ↓

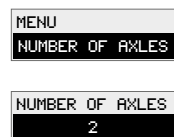

Continental ↓

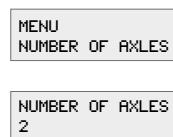

i Betjeningselementene til andre generasjons kjøretøysapparat fra BOSCH er de samme som for den første generasjonen. De gamle apparatene har fremdeles to servicegrensesnitt.

Taster

- 1 OK-tast:**
Fremhenting av menyer, bekreftelse på menyvalg og meldinger
- 2 Piltaster høyre og venstre:**
Valg og innstilling av funksjoner
- 3 Piltaster opp og ned:**
Bla fram og tilbake i menyen
- 4 Clear-tast:**
Avbryting av inntastinger, gå til et høyere meny nivå
- 5 Servicegrensesnitt:**
Kun for serviceformål (forseglingen må ikke skades)

LED

- 6 Grønn:**
Kjøretøysapparatet er klart for bruk. Alle forutsetninger for automatisk innkreving av bompenger er oppfylt, dersom det eksisterer bompengelikt.

Rød:

Kjøretøysapparatet er ikke klart for bruk i Tyskland. Forutsetningene for automatisk innkreving av bompenger er ikke oppfylt.

Blinkende rød:

Optiske visninger for feil som enda ikke er bekreftet med OK, akustisk ledsaget med feillyder.



- 1) Akustiske henvisninger ved feil**

Display

- 7** Gjeldende antall akslinger stilt inn
- 8** Tjeneste (DE = Tyskland)
- 9** Gjeldende vektdeklarasjon
- 10** Displayvisninger ved aktiv mobilkommunikasjon (dataoverføring) med Toll Collect-sentralen

3.2 Kjøretøysapparater Continental

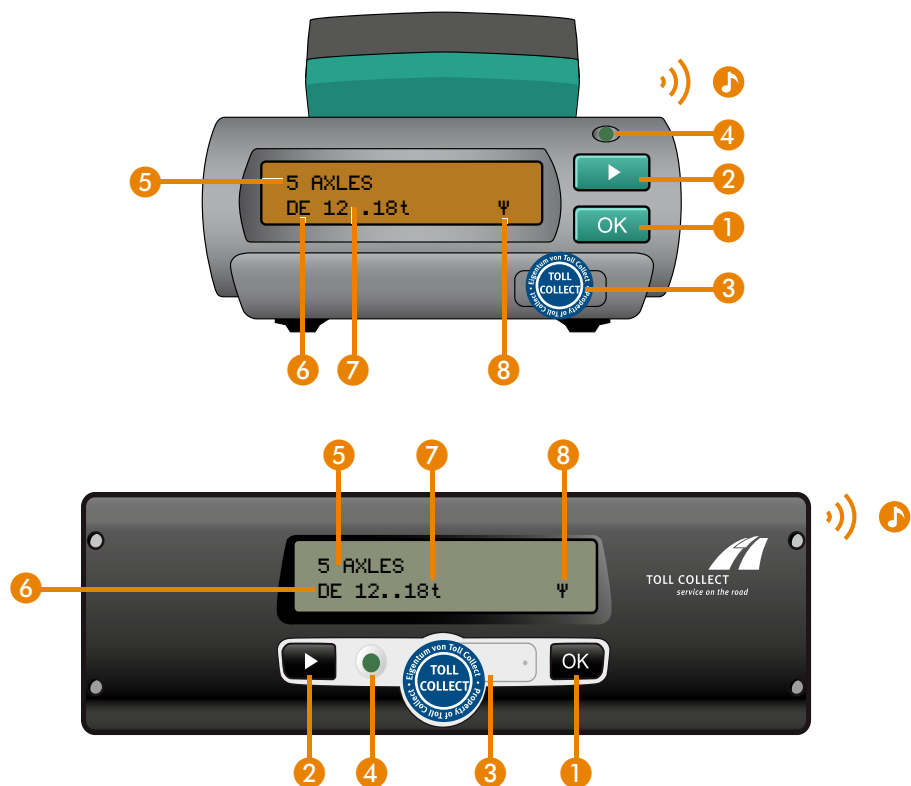

Taster

- 1 **OK-tast:**
Bekreftelse på menyvalg og meldinger
- 2 **Valg-tast:**
Valg og innstilling av funksjoner, bevegelse fremover i menyen
- 3 **Servicegrensesnitt:**
Kun for serviceformål (forseglingen må ikke skades)

LED

- 4 **Grønn:**
Kjøretøysapparatet er klart for bruk. Alle forutsetninger for automatisk innkreving av bompenger er oppfylt, dersom det eksisterer bompengeplikt.

Rød:

Kjøretøysapparatet er ikke klart for bruk i Tyskland. Forutsetningene for automatisk innkreving av bompenger er ikke oppfylt.

Blinkende rød:

Optiske visninger for feil som enda ikke er bekreftet med OK, akustisk ledsaget med feillyder.



- 🎵 Akustiske henvisninger ved feil

Display

- 5 Gjeldende antall akslinger stilt inn
- 6 Tjeneste (DE = Tyskland)
- 7 Gjeldende vektdeklarasjon
- 8 Displayvisninger ved aktiv mobilkommunikasjon (dataoverføring) med Toll Collect-sentralen

4 Bruk

Bompengavgiften for lastebiler beregnes ut fra utslippssklasse, vektklasse, og for motorkjøretøy eller kjøretøykombinasjoner med en tillatt totalvekt på over 18 tonn også ut fra antall akslinger. I tillegg beregnes kostnader for støybelastning. Velg mellom følgende vektclasser:



Alle motorkjøretøy og kjøretøykombinasjoner med en tillatt totalvekt fra 7,5 tonn er avgiftspliktige. I kjøretøysapparatet blir i prinsippet den tillatte totalvekten, som eieren har angitt ved registrering av kjøretøyet, lagret permanent. Hvis den tillatte totalvekten endres fordi en tilhenger blir koblet på eller av, skal man før kjøringen tilpasse den tillatte totalvekten på kjøretøysapparatet. Dette gjelder for kjøretøy med en tillatt totalvekt til og med 18 tonn. Ved en vekt på over 18 tonn må i tillegg antall akslinger oppgis (≤3 akslinger eller ≥4 akslinger).

Vektclasser	Vektdeklarasjon *	Deklarasjon av akslinger **
Ikke avgiftspliktig <7,5 t	<7,5 t <i>(displayvisning «TOLL FREE» (ingen bomvei))</i>	–
≥7,5 t til <12 t	7,5 t – 9 t – 10,5 t <i>(displayvisning «7,5t ... 11,99t»)</i>	–
≥12 t bis ≤18 t	12 t – 13,5 t – 15 t – 16,5 t – 18 t <i>(displayvisning «12t ... 18t»)</i>	–
>18 t	>18 t ingen vektdeklarasjon nødvendig <i>(displayvisning «>18t»)</i>	≤3 aksler eller ≥4 aksler <i>(oppgi nøyaktig antall akslinger)</i>

* velges i trinn på 1,5 t

** Ved en vekt til og med 18 t er det valgfritt å oppgi antall akslinger. Det vil ikke ha noen innvirkning på bompengene.

Vekten til kjøretøyene eller kjøretøykombinasjonene deklarerer fra 7,5 tonn, velges i trinn på 1,5 tonn. Her kan det ikke stilles inn noen vektclasser som er lavere enn vekten som er lagret på kjøretøysapparatet. Tillatt totalvekt for kjøretøykombinasjoner som avviker fra tyske godkjeningsregler for veitrafikk, beregnes ut fra summen av tillatt totalvekt for de enkelte kjøretøyene. Støtte- og tilhengerbelastning skal ikke tas med i betraktningen.

4.1 Legge inn kjøretøysopplysninger

Når tenningen aktiveres, vil kjøretøysapparatet automatisk be deg om å skrive inn de kjøretøysdata som er relevante for innkreving av bompenger før kjøringen.

Vekt

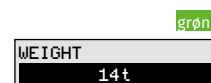

Når motoren startes, vises alltid vektinnstillingen fra den siste kjøreturen. Det kan enten være vekten som er lagret varig på kjøretøysapparatet, eller en vekt som er valgt av sjåføren. Hvis den godkjente totalvekten ligger over 18 tonn, må ikke vektclassen tilpasses. Kjøretøysapparatet spør i så fall ikke om vekten.



Vær oppmerksom på at det ikke kan stilles inn vektclasser som er lavere enn vekten som er lagret på kjøretøysapparatet.



BOSCH ↓

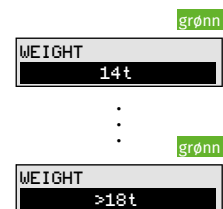

Velg riktig vekt med piltastene < >. Bekreft riktig vekt med OK.

Continental ↓

Velg riktig vekt med tasten >. Bekreft riktig vekt med OK.



Betalingen av bompenger i Østerrike er uavhengig av vektinnstillingen, men det kreves at riktig antall akslinger oppgis. Antall akslinger kan når som helst endres i menyposten «NUMBER OF AXLES» (antall akslinger).



Riktig registrering av antall akslinger i Østerrike (deklarasjon av kjøretøyklasse) finner du i «Avgiftsordning for motorveier i Østerrike», som alltid foreligger i oppdatert versjon på www.asfinag.at.

Antall akslinger

I Tyskland har antall akslinger til og med vektklasse II ingen innvirkning på bompengene. Antall akslinger må stilles inn på kjøretøysapparatet for motorkjøretøy eller kjøretøykombinasjoner med en tillatt totalvekt på over 18 tonn. Avgiftsstørrelsen skiller mellom ≤ 3 akslinger og ≥ 4 akslinger.

I Østerrike må nøyaktig antall akslinger alltid oppgis.

A

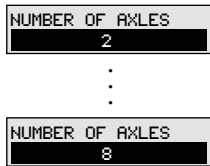

BOSCH ↓

Velg mellom minst 2 og maksimalt 8 akslinger med piltastene < >. Bekreft riktig antall akslinger med **OK**.

Continental ↓

Velg mellom minst 2 og maksimalt 8 akslinger med tasten **▶**. Bekreft riktig antall akslinger med **OK**.

i

Sørg for at du ikke stiller inn et mindre antall akslinger enn det som er registrert på kjøretøysapparatet.

Kostnadssted

Med funksjonen «COST CENTER» (kostnadssted) kan start- og sluttpunktene for en tur bestemmes for faktureringsformål.

i

Ved å legge inn et kostnadssted på starten av en tur og endre dette kostnadsstedet på slutten av turen, har du mulighet til å fakturere bompengene for enkelte kundeturer raskt, og disse kan hentes frem på kort varsel i kundeportalen på internett. Starten på turen aktiveres med inntasting av et nytt kostnadssted, eller så skjer dette automatisk hvis du avsluttet den siste slutten på en tur med menypunktet «CASH CLOSURE» (kasseavregning). Slutten på turen kan du bestemme med inntasting av et nytt kostnadssted eller under menypunktet «CASH CLOSURE» (kasseavregning) ved å bekrefte at kasseavregningen skal utføres. Ved å endre kostnadsstedet eller kasseavregningen blir overføringen av turdata utløst og sendt til Toll Collect-sentralen.



Ved overføringen av data vises symbolet «Ψ» for aktiv mobilkommunikasjon med Toll Collect-sentralen på standarddisplayet. Så snart «Ψ» slukker, er overføringen av turdata avsluttet. Hvis du ønsker å avslutte turen etter vekslings av kostnadssted, slår du av kjøretøyets tenning tidligst etter at symbolet har slukket for å sikre komplett overføring av bompengedata.

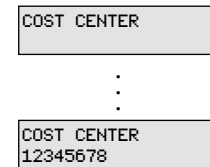

BOSCH ↓

Legg inn det første tallet i kostnadsstedet med tasten **▲** eller **▼**. Gå til neste tall med tasten **▶**. Gjenta framgangsmåten for å legge inn de andre tallene. Dersom du vil korrigere tall, går du til de forrige tallene med tasten **<**. Bekreft ønsket kostnadssted med **OK**.

Continental ↓

Legg inn det første tallet i kostnadsstedet med tasten **▶**. Gå til neste tall med tasten **OK**. Gjenta framgangsmåten for å legge inn de andre tallene. Dersom du vil korrigere forrige tall, velger du funksjonen «<» med tasten **▶** og trykker på **OK** for å bekrefte. Du kan nå korrigere det forrige tallet med tasten **▶**. Bekreft ønsket kostnadssted med **OK**.

i

Du kan legge inn maksimalt 8 tall for et kostnadssted.



Så snart kjøretøyet settes i bevegelse (lenger enn tre sekunder for Continental), avsluttes visningen av forespørselen om kjøretøysdata. Displayvisningen veksler automatisk til driftsmodus, og kjøretøysapparatet bruker innstilt antall akslinger og vekt fra forrige tur.

4.2 Tjenester for registrering av bompenger i Tyskland og Østerrike

- A) Dersom kjøretøysapparatet er aktivert for registrering av bompenger i Tyskland og Østerrike, veksler kjøretøysapparatets driftsmodus etter passering av grensen automatisk til den gjeldende tjenesten i det landet du befinner deg i. Du finner informasjon om tjenestestatus i menyen «SERVICES» (tjenester):

MENU
SERVICES

DE
SERVICE ACTIVE

AT
SERVICE ACTIVE

BOSCH ↓

Velg menyen på kjøretøysapparatet med tasten **OK**. Bla gjennom de forskjellige menyfunksjonene med tastene **▲** eller **▼**, til du kommer til visningen «SERVICES» (tjenester). Gå til menyen «SERVICES» (tjenester) med **OK**. I menyen «SERVICES» (tjenester) vises den gjeldende driftsmodusen «DE SERVICE ACTIVE» (tjeneste aktiv) for Tyskland eller «AT SERVICE ACTIVE» (tjeneste aktiv) for Østerrike.

Fra undermenyen går du tilbake til hovedmenyen ved å trykke på tasten **C**. Fra hovedmenyen går du tilbake til driftsvisningen ved å trykke på tasten **C**.

Continental ↓

For å hente frem menyen trykker du på tasten **▶** helt til «MENU» (meny) vises på displayet. Bekreft «MENU» (meny) med **OK**. Kjøretøysapparatet veksler automatisk til hovedmenyen. I menyvisningen blar du til visningen «SERVICES» (tjenester) med tasten **▶**. Gå til menyen «SERVICES» (tjenester) ved å trykke på **OK**. I menyen «SERVICES» (tjenester) vises den gjeldende driftsmodusen «DE SERVICE ACTIVE» (tjeneste aktiv) for Tyskland eller «AT SERVICE ACTIVE» (tjeneste aktiv) for Østerrike. Kjøretøysapparatet veksler tilbake til hovedmenyen når du trykker på **OK**.

For å gå ut av menyen trykker du flere ganger på tasten **▶** til «MENU BACK» (tilbake til meny) vises. Bekreft «MENU BACK» (tilbake til meny) med **OK**. Kjøretøysapparatet fra Continental veksler automatisk tilbake til driftsvisningen.

4.3 Driftsvisninger

4.3.1 Driftsvisninger på strekninger i Tyskland

Når kjøreturen starter, viser displayet den valgte vektclassen permanent. Her er fire eksempler:

Ved en samlet vekt på under 7,5 t

1 grønn

3 AXLES
DE TOLL FREE

2 3

Kjøretøy 3 akslinger
Avgiftsfri < 7,5 tonn

Under kjøring med en avgiftspliktig lastebil

grønn

5 AXLES
DE 7.5..11.99t

4 grønn

5 AXLES
DE 12..18t

5 grønn

5 AXLES
DE >18t

6

Kjøretøy 5 akslinger
Vekt 9 tonn

Kjøretøy 5 akslinger
Vekt 16,5 tonn

Kjøretøy 5 akslinger
Vekt 40 tonn

- 1 Gjeldende antall akslinger stilt inn
- 2 Tjenesteområde
- 3 Gjeldende vektdeklarasjon (deklarerert område: avgiftsfri)
- 4 Gjeldende vektdeklarasjon (deklarerert område: ≥7,5 t til <12 t)
- 5 Gjeldende vektdeklarasjon (deklarerert område: ≥12 t til ≤18 t)
- 6 Gjeldende vektdeklarasjon (deklarerert område: >18 t)

Automatisk innkreving av bompenger slått av

rød
DE:TOLL COLLECTION
SWITCHED OFF

Hvis funksjonen «TOLL COLLECTION DE: MANUAL» (innkreving av bompenger manuell) ble valgt i menyen, krever kjøretøysapparatet ikke inn noen bompenger frem til neste oppstart. Displayet viser: «DE: TOLL COLLECTION SWITCHED OFF» (innkreving av bompenger slått av). Hvis det er bompengеплikt, må turer booke via Toll Collect-appen eller via online-booking. Ved valg av menyfunksjonen «TOLL COLLECTION DE: SWITCHED OFF» (innkreving av bompenger Tyskland slått av), blir innkrevingen av bompenger permanent slått av. Det kreves ikke inn noen bompenger via kjøretøysapparatet før innkreving av bompenger slås på igjen. Det kan gjøres når som helst ved å starte kjøretøysapparatet på nytt eller via menyen.



Merk at modusen «TOLL COLLECTION AUTOMATIC» (innkreving av bompenger automatisk) må slås på igjen når det oppstår bompengеплikt i henhold til kap. 1.1.

grønn
3 AXLES
NO TOLL SERVICE

Kjøretøysapparatet befinner seg utenfor de aktive bompengетjenesteområdene i Tyskland og Østerrike. Det skjer ingen innkreving av bompenger.

4.3.2 Driftsvisninger på strekninger i Østerrike

A

Innkreving av bompenger ved hjelp av kjøretøysapparatet på avgiftspliktige strekninger i Østerrike skjer utelukkende via lydsignaler. Lyden kan ikke slås av. LED- og displayvisningene på kjøretøysapparatet gir ingen informasjon om innkreving av bompenger på disse strekningene.

Kjøretøysapparatet sender ut et lydsignal ved fullført innkreving av bompenger under passering av en automatisk bomstasjon. Dersom kjøretøysapparatet er sperret, avgis fire lydsignaler etter hverandre. Dersom det ikke avgis noe lydsignal under passering av en automatisk bomstasjon i Østerrike, har det sannsynligvis ikke skjedd noen innkreving av bompenger. Betal det utstående bompengebeløpet på et GO-utsalgssted. I tilfelle vedvarende svikt på kjøretøysapparatet kan du alltid få tak i en GO-boks på GO-utsalgsstedet.

A

Tjenesteområde Østerrike – med aktivert TOLL2GO (tjeneste AT)

1
3 AXLES
AT
2
3
grønn

Du befinner deg i tjenesteområdet Østerrike, og har registrert kjøretøysapparatet fra Toll Collect for innkreving av bompenger i Østerrike.

- 1 Gjeldende antall akslinger stilt inn
- 2 Tjeneste (AT = Østerrike)
- 3 LED (grønn: viser driftsberedskap for Tyskland og er uten betydning i Østerrike, rød: viser en feil, se kapittel 4.5 «Feilmeldinger»).

A

Tjenesteområde Østerrike – uten TOLL2GO (tjeneste AT) samt i utlandet

1
3 AXLES
NO TOLL SERVICE
2
3
grønn

Du befinner deg i tjenesteområdet Østerrike, men har ikke registrert kjøretøysapparatet fra Toll Collect for innkreving av bompenger i Østerrike eller utlandet.

- 1 Gjeldende antall akslinger stilt inn
- 2 Det skjer ingen innkreving av bompenger med kjøretøysapparatet
- 3 LED grønn (uten betydning i Østerrike, LED viser driftsberedskap for Tyskland)

4.4 Menyinnstillinger

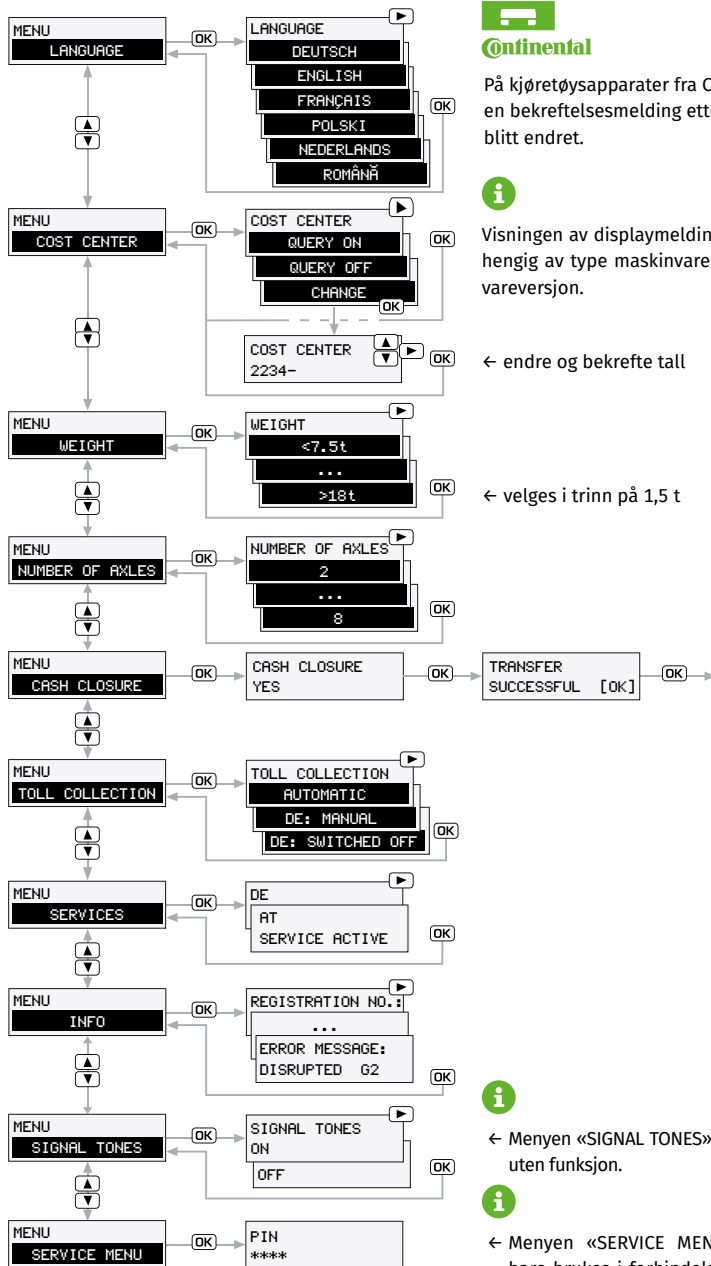

Når kjøretøysapparatet er klart for bruk, har du muligheten til å foreta forskjellige innstillinger i menyen etter ønske.



Menyen kan bare betjenes når kjøretøyet står stille.

BOSCH ↓

Gå til hovedmenyen

Velg hovedmenyen med tasten **OK**.

Navigere i undermenyen

Bla gjennom de forskjellige menyfunksjonene med tastene **▲** **▼**. Gå til ønsket undermeny ved å trykke på **OK**.

Forlate hovedmenyen

Fra undermenyen går du tilbake til hovedmenyen ved å trykke på tasten **⏪**. Fra hovedmenyen går du tilbake til driftsvisningen ved å trykke på tasten **⏩**.

Continental ↓

For å hente frem hovedmenyen trykker du på tasten **⏪** i driftsvisningsmodus helt til «MENU» (meny) vises på displayet. Bekreft «MENU» (meny) med **OK**.

I menyvisningen blir du gjennom de ulike menyfunksjonene med tasten **⏪**. Gå til ønsket undermeny ved å trykke på **OK**. Still inn ønsket funksjon med tasten **⏪**. Bekreft ønsket funksjon med **OK**. Gjenta framgangsmåten for å stille inn de andre funksjonene.

For å gå ut av menyen trykker du flere ganger på tasten **⏪** til «MENU BACK» (tilbake til meny) vises. Bekreft «MENU BACK» (tilbake til meny) med **OK**. Kjøretøysapparatet fra Continental veksler automatisk tilbake til driftsvisningen.



Dersom det ikke trykkes på noen tast i mer enn 10 sekunder etter fremhenting av menyen, eller dersom kjøretøyet settes i bevegelse under menyvisningen, veksler apparatet automatisk til driftsmodus.

Meny Language (språk)

I menyen «LANGUAGE» (språk) blir displayspråkene til kjøretøysapparatet valgt. Du kan velge mellom språkene tysk, engelsk, fransk, polsk, nederlandsk eller rumensk.

MENU
LANGUAGE

SPRACHE
DEUTSCH

TAAL
NEDERLANDS

BOSCH ↓

I menyen «LANGUAGE» (språk) velger du mellom «DEUTSCH, ENGLISH, FRANÇAIS, POLSKI, NEDERLANDS eller ROMÂNĂ» med tastene ◀ eller ▶. Bekreft ønsket språk med **OK**.

Continental ↓

I menyen «LANGUAGE» (språk) velger du mellom «DEUTSCH, ENGLISH, FRANÇAIS, POLSKI eller NEDERLANDS» med tasten ▶. Bekreft ønsket språk med **OK**. «LANGUAGE CHANGED» (språk endret) vises på displayet, og apparatet veksler automatisk tilbake til hovedmenyen.

Meny Cost centre (kostnadssted)

Ved å legge inn et kostnadssted har du mulighet til å fakturere bompengene for kundeturer raskt, og disse kan hentes frem på kort varsel i kundeportalen på internett. Her aktiverer du start- og sluttpunktet for en tur med funksjonen «CHANGE» (endre). Du kan legge inn maksimalt 8 tall for et kostnadssted.

Bosch ↓

MENU
COST CENTER

COST CENTER
QUERY OFF

COST CENTER
QUERY ON

I menyen «COST CENTER» (kostnadssted) velger du med tasten ◀ eller ▶ mellom «QUERY ON» (forespørsel på), «QUERY OFF» (forespørsel av) og «CHANGE» (endre). Når funksjonen «QUERY OFF» (forespørsel av) er valgt, vises ikke forespørselen for kostnadsstedet lenger når kjøretøysapparatet startes. Endring av kostnadssted (for sending av turdata) må deretter alltid skje via menyen «COST CEN-

Continental ↓

I menyen «COST CENTER» (kostnadssted) velger du med tasten ▶ mellom «QUERY ON» (forespørsel på), «QUERY OFF» (forespørsel av) og «CHANGE» (endre). Når funksjonen «QUERY OFF» (forespørsel av) er valgt, vises ikke forespørselen for kostnadsstedet lenger når kjøretøysapparatet startes. Endring av kostnadssted (for sending av turdata) må deretter alltid skje via menyen «COST CENTER CHANGE»

(Fortsettelse →)

(Fortsettelse)

BOSCH ↓

TER CHANGE» (endre kostnadssted). Bekreft ønsket innstilling med **OK**.

COST CENTER
CHANGE

COST CENTER
12345678

Slik endrer du kostnadssted: Legg inn det første tallet i kostnadsstedet med tasten ▲ eller ▼.

Gå til neste tall med tasten ▶. Gjenta framgangsmåten for å legge inn de andre tallene. Dersom du vil korrigere forrige tall, velger du funksjonen «←» med tasten ▶ og trykker på **OK** for å bekrefte. Du kan nå korrigere det forrige tallet med tasten ◀. Bekreft ønsket kostnadssted med **OK**.

Continental ↓

(endre kostnadssted). Bekreft ønsket innstilling med **OK**. Ved «QUERY ON» (forespørsel på) og «QUERY OFF» (forespørsel av) vises «COST CENTER CHANGED» (kostnadssted endret) på displayet, og apparatet veksler automatisk tilbake til hovedmenyen.

Slik endrer du kostnadssted: Legg inn det første tallet i kostnadsstedet med tasten ▶. Gå til neste tall med **OK**. Gjenta framgangsmåten for å legge inn de andre tallene. Dersom du vil korrigere forrige tall, velger du funksjonen «←» med tasten ▶ og trykker på **OK** for å bekrefte. Du kan nå korrigere det forrige tallet med tasten ▶. Når ønsket kostnadssted er lagt inn, bekrefter du dataene med **OK**. «COST CENTER ACCEPTED» (kostnadssted godtatt) vises på displayet, og apparatet veksler automatisk tilbake til hovedmenyen.

Meny Vehicle Weight (vekt)

Vekten som du har valgt i henhold til registreringen av kjøretøyet og inntasting av kjøretøysdata, kan endres i menyen «WEIGHT» (vekt).

BOSCH ↓

MENU
WEIGHT

WEIGHT
<7.5t

WEIGHT
>18t

I menyen «WEIGHT» (vekt) velger du riktig vekt i trinn på 1,5 tonn med piltastene < >. Bekreft riktig vekt med **OK**.



Det kreves ingen bompenger for vektclasser fra «<7.5t» (lettere enn 7,5 tonn) på avgiftspliktige veier i Tyskland. Displayet viser «DE TOLL FREE» (ingen bomvei). Den grønne LED-en lyser når kjøretøysapparatet er teknisk driftsklart.



Vær oppmerksom på at det ikke kan stilles inn vektclasser som er lavere enn vekten som er lagret på kjøretøysapparatet.

Continental ↓

I menyen «WEIGHT» (vekt) velger du riktig vekt i trinn på 1,5 tonn med tasten **▶**. Bekreft riktig vekt med **OK**. «WEIGHT CHANGED» (vekt endret) vises på displayet, og apparatet veksler automatisk tilbake til hovedmenyen.

Meny Number of axles (antall akslinger)

Du kan endre antallet akslinger som ble stilt inn under innleggingen av kjøretøysopplysninger i menyen «NUMBER OF AXLES» (antall akslinger).

BOSCH ↓

MENU
NUMBER OF AXLES

NUMBER OF AXLES
2

NUMBER OF AXLES
8

For å endre antall akslinger velger du minst 2 og maksimalt 8 akslinger med tastene < eller >. Bekreft riktig antall akslinger med **OK**.



Sørg for at du ikke stiller inn et mindre antall akslinger enn det som er registrert på kjøretøysapparatet.

Continental ↓

Velg minst 2 og maksimalt 8 akslinger med tasten **▶**. Bekreft riktig antall akslinger med **OK**. «NUMBER OF AXLES CHANGED» (antall akslinger endret) vises på displayet, og apparatet veksler automatisk tilbake til hovedmenyen.

Meny Cash Balance (kasseavregning)

I tillegg til funksjonen «COST CENTER CHANGE» (endre kostnadssted) har du med funksjonen «CASH CLOSURE» (kasseavregning) mulighet til å avslutte en tur med det formål å gjøre opp bompengeavregningen. Med kasseavregningen blir overføringen av turdata utløst og sendt til Toll Collect-sentralen.

BOSCH ↓

MENU
CASH CLOSURE

CASH CLOSURE
YES

Velg menyen på kjøretøysapparatet med tasten **OK**. Bla mellom de forskjellige menyfunksjonene med tastene < eller > til du kommer til visningen «CASH CLOSURE» (kasseavregning). Med **OK** går du til undermenyen «CASH CLOSURE YES» (utføre kasseavregning? Ja). Når du ønsker å avslutte turen, overføres turdata til Toll Collect med tasten **OK**. På displayet vises raskt «TRANSFER SUCCESSFUL» (overføring vellykket), etterfulgt av en info-lyd. Når du har bekreftet med tasten **OK**, går visningen automatisk tilbake til driftsvisningen. Hvis du ønsker å avbryte kasseavregningen, kan du gå ut av undermenyen med tasten **⏏** og deretter gå ut av menyen «CASH CLOSURE» (kasseavregning) med tasten **▶**.

Continental ↓

For å hente frem menyen trykker du på tasten **▶** helt til «MENU» (meny) vises på displayet. Bekreft «MENU» (meny) med **OK**. Kjøretøysapparatet veksler automatisk til hovedmenyen. Bla til visningen «CASH CLOSURE» (kasseavregning) med tasten **▶**. Med **OK** går du til undermenyen «CASH CLOSURE YES» (kasseavregning ja). Når du ønsker å avslutte turen, overføres turdata til Toll Collect med tasten **OK**. På displayet vises raskt «TRANSFER SUCCESSFUL» (overføring vellykket), etterfulgt av en info-lyd. Når du har bekreftet med tasten **OK**, går visningen automatisk tilbake til driftsvisningen. Hvis du ønsker å avbryte kasseavregningen, kan du velge «CASH CLOSURE NO» (kasseavregning nei) med tasten **▶**, bekrefte med **OK** og deretter gå ut av menyen «CASH CLOSURE» (kasseavregning) igjen med tasten **▶**.



Hvis dataoverføringen ikke var vellykket, vises informasjonen «TRANSFER FAILED» (overføring ikke vellykket) på displayet etterfulgt av en feiltone. Kasseavregningen kan da gjentas. Når du har avsluttet turen vellykket med kasseavregning, blir en ny tur automatisk startet uten at kostandsstedet må endres.

Meny Toll collection (innkreving av bompenger)

Den automatiske innkrevingen av bompenger via kjøretøysapparatet kan ved behov slås av for det tyske veinettet. I Østerrike er innkrevingen av bompenger via kjøretøysapparatet alltid slått på dersom kjøretøysapparatet er aktivert for tjenesten i Østerrike.

BOSCH ↓

I menyen «TOLL COLLECTION» (innkreving av bompenger) velger du mellom de tre funksjonene automatisk og manuell fremgangsmåte for innkreving av bompenger eller innkreving av bompenger slått av med tasten ◀ eller ▶. Bekreft ønsket framgangsmåte for innkreving av bompenger med **OK**. Kjøretøysapparatet velkser automatisk tilbake til hovedmenyen. Ved innstillingen «TOLL COLLECTION DE: MANUAL» (innkreving av bompenger manuell) og «TOLL COLLECTION DE: SWITCHED OFF» (innkreving av bompenger slått av) vises «DE:TOLL COLLECTION SWITCHED OFF» (innkreving av bompenger slått av) automatisk i driftsvisningen på displayet, og den røde LED-en lyser. I menyen kan den innstilte fremgangsmåten for innkreving av bompenger endres når som helst.

Continental ↓

I menyen «TOLL COLLECTION» (innkreving av bompenger) velger du mellom de tre funksjonene automatisk og manuell fremgangsmåte for innkreving av bompenger eller innkreving av bompenger slått av med tasten ▶. Bekreft ønsket framgangsmåte for innkreving av bompenger med **OK**. «TOLL COLLECTION CHANGED» (innkreving av bompenger endret) vises på displayet, og apparatet velkser automatisk tilbake til hovedmenyen. Ved innstillingen «TOLL COLLECTION DE: MANUAL» (innkreving av bompenger manuell) eller «TOLL COLLECTION DE: SWITCHED OFF» (innkreving av bompenger slått av) vises «DE:TOLL COLLECT. SWITCHED OFF» (innkreving av bompenger slått av) automatisk i driftsvisningen på displayet, og LED-en lyser rødt. I menyen kan den innstilte fremgangsmåten for innkreving av bompenger endres når som helst.



Booking av bompenger via manuell framgangsmåte for innkreving av bompenger i Tyskland skjer via Toll Collect-appen eller online-booking.



Valget av menyunktet «TOLL COLLECTION DE: SWITCHED OFF» (innkreving av bompenger slått av) blir lagret i kjøretøysapparatet og vist ved hver ny oppstart. Forhåndsvalget kan bekreftes med OK-tasten hvis det fremdeles ikke er noen bompengelyst. Hvis fremgangsmåten for innkreving av bompenger skal endres etter ny oppstart av kjøretøysapparatet, kan du velge noe annet. Hvis «TOLL COLLECTION DE: SWITCHED OFF» (innkreving av bompenger slått av) ikke er valgt i menyen, vises alltid valget «AUTOMATIC» (automatisk) når kjøretøysapparatet startes på nytt.

Meny Services (tjenester)



Dersom kjøretøysapparatet er aktivert for registrering av bompenger i Tyskland og Østerrike, velkser kjøretøysapparatets driftsmodus etter passering av grensen automatisk til den gjeldende tjenesten i det landet du befinner deg i. Du finner tjenester som er tilgjengelige for ditt kjøretøysapparat under menyen «SERVICES» (tjenester):

Bosch ↓

Velg menyen på kjøretøysapparatet med tasten **OK**. Bla mellom de forskjellige menyfunksjonene med tastene ◀ eller ▶ til du kommer til visningen «SERVICES» (tjenester).

Gå til undermenyen «SERVICES» (tjenester) ved å trykke på **OK**. I menyen «SERVICES» (tjenester) vises den gjeldende driftsmodusen «DE SERVICE ACTIVE» (tjeneste aktiv) for Tyskland eller «AT SERVICE ACTIVE» (tjeneste aktiv) for Østerrike.

Fra undermenyen går du tilba-

Continental ↓

For å hente frem menyen trykker du på tasten ▶ helt til «MENU» (meny) vises på displayet. Bekreft «MENU» (meny) med **OK**.

Kjøretøysapparatet velkser automatisk til hovedmenyen. I menyvisningen blir du til visningen «SERVICES» (tjenester) med tasten ▶. Bekreft med **OK**. I menyen «SERVICES» (tjenester) vises den gjeldende driftsmodusen «DE SERVICE ACTIVE» (tjeneste aktiv) for Tyskland eller «AT SERVICE ACTIVE» (tjeneste aktiv) for

(Fortsettelse →)

(Fortsettelse)

BOSCH ↓

ke til hovedmenyen ved å trykke på tasten . Fra hovedmenyen går du tilbake til driftsvisningen ved å trykke på tasten .

Continental ↓

Østerrike. Kjøretøysapparatet veksler tilbake til hovedmenyen når du trykker på .

For å gå ut av menyen trykker du flere ganger på tasten til «MENU BACK» (tilbake til meny) vises. Bekreft «MENU BACK» (tilbake til meny) med . Kjøretøysapparatet fra Continental veksler automatisk tilbake til driftsvisningen.

**Tjenestetilstand**

I menyen «SERVICES» (tjenester) kan du se den aktuelle tilstanden til en tjeneste. Visningen «SERVICE ACTIVE» (tjeneste aktiv) betyr at du kan benytte deg av tjenesten. Visningen «SERVICE INACTIVE» (tjeneste inaktiv) betyr at tjenesten ikke er booket (gjelder kun tjenesten AT for øyeblikket). Visningen «SERVICE DEFECT.» (tjeneste defekt) eller «SERVICE MALFUNCT.» (tjeneste forstyrret) viser til en feil på kjøretøysapparatet. Ta kontakt med din servicepartner. Dersom en tjeneste er sperret av Toll Collect, viser displayet «DE:TOLL COLLECTION BLOCKED» (innkreving av bompenger sperret) eller «AT:TOLL COLLECTION BLOCKED» (innkreving av bompenger sperret). I menyen «SERVICES» (tjenester) vises da «SERVICE BLOCKED» (tjeneste sperret). I dette tilfellet må du kontakte Toll Collects kundeservice.

Meny Info

I menyen «INFO» kan du se data om kjøretøyet ditt som er lagret i kjøretøysapparatet, og informasjon om eksisterende feilmeldinger som allerede er fjernet fra displayet.

MENU
INFO

REGISTRATION NO:
DE: B-TC 123

EU EMISS. CLASS:
6

FUEL/POWER TYPE:
4

REMOVAL CODE:
127929

S/N:
0202100513

S/N:
BA00000000127929

ERROR MESSAGE:
14:28 20.12.2019

ERROR MESSAGE:
DISRUPTED G2

BOSCH ↓

Velg menyen på kjøretøysapparatet med tasten . Bla mellom de forskjellige menyfunksjonene med tastene eller til du kommer til visningen «INFO».

Gå til undermenyen «INFO» ved å trykke på . I menyen «INFO» ser du de aktuelle opplysningene om kjøretøyet registreringsnummer, europeisk utslippsklasse, drivstofftype/energikilde og den seksifrede demonteringskoden ved å bla med tastene eller . Denne koden trengs under demonteringsprosessen hos servicepartnern. Hvis du blar videre, vises serienummeret (del 1 og del 2), deretter følger allerede slettede visninger av aktuelle feilmeldinger (del 1 og del 2).

Fra undermenyen går du tilbake til hovedmenyen ved å trykke på tasten . Fra hovedmenyen går du tilbake til driftsvisningen ved å trykke på tasten .

Continental ↓

For å hente frem menyen trykker du på tasten helt til «MENU» (meny) vises på displayet. Bekreft «MENU» (meny) med .

Kjøretøysapparatet veksler automatisk til hovedmenyen. I menyvisningen blar du til visningen «INFO» med tasten og bekrefter med . I menyen «INFO» ser du de aktuelle opplysningene om kjøretøyet registreringsnummer, europeisk utslippsklasse, drivstofftype/energikilde og den seksifrede demonteringskoden ved å bla med tasten . Denne koden trengs under demonteringsprosessen hos servicepartnern. Hvis du blar videre, vises serienummeret (del 1 og del 2), deretter følger allerede slettede visninger av aktuelle feilmeldinger (del 1 og del 2).

Kjøretøysapparatet veksler tilbake til hovedmenyen når du trykker på . For å gå ut av menyen «INFO» trykker du på tasten helt til «MENU BACK» (tilbake til meny) vises. Bekreft «MENU BACK» (tilbake til meny) med . Kjøretøysapparatet fra Continental veksler automatisk tilbake til driftsvisningen.

Meny Signal Tones (signallyder)

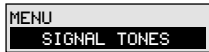

Menyen «SIGNAL TONES» (signallyder) er for tiden uten funksjon.

Meny Service Menu (servicemeny)

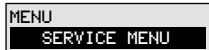

Menyen «SERVICE MENU» (servicemeny) er sikret av en PIN-kode. Det er kun Toll Collects servicepartnere som har tilgang.

4.5 Feilmeldinger

Kjøretøysapparatet kontrollerer automatisk bestemte tekniske forutsetninger som kreves for at innkreving av bompenger i Tyskland og Østerrike skal kunne foregå på en feilfri måte. Dersom en eller flere av disse forutsetningene trues av feil eller går tapt,

- vises en feilmelding på displayet (delvis med diagnosenummer),
- lyser LED-en rødt og blinker for bedre oppfattelse,
- lyder feiltonen, et akustisk signal med to korte og en lang tone. Feiltonen gjentas hvert 5. minutt til feilmeldingen blir bekreftet.



Det er fare for å bli distrahert hvis det vises en feilmelding på displayet under kjøring og en feiltone lyder. Ikke la deg distrahere, gi din fulle oppmerksomhet til trafikken. Kjør kjøretøyet til et egnet sted og parker det før du kvitterer feilen og slår av feiltonen med OK-tasten på kjøretøysapparatet.

Feilmeldinger overlapper standarddisplayet fullstendig. Ved flere meldinger vises den nyeste først.

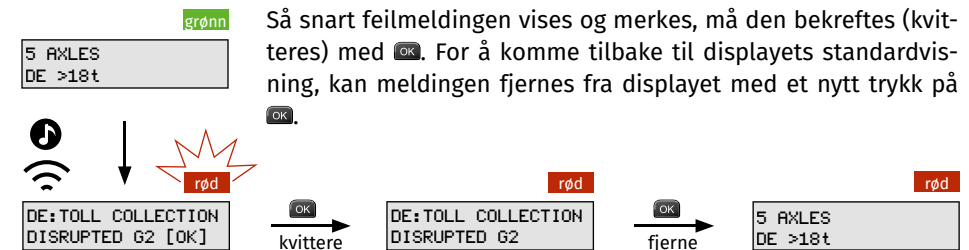

Så snart feilmeldingen vises og merkes, må den bekreftes (kvitteres) med **OK**. For å komme tilbake til displayets standardvisning, kan meldingen fjernes fra displayet med et nytt trykk på **OK**.

Noen feilmeldinger vises i tillegg med et diagnosenummer etter displaymeldingen for å gjøre feilsøket mer nøyaktig. Diagnose-nummeret er til hjelp for servicepartneren under feilsøk. Hvis du allerede har fjernet feilmeldingen fra displayet, kan du hente den frem i menyen «INFO» når som helst.



En feilmelding viser umiddelbart at kjøretøysapparatet ikke krever inn noen bompenger. Ta i dette tilfellet kontakt med din Toll Collect-servicepartner. Kjøretøysapparatet er ikke driftsklart for det automatiske systemet for innkreving av bompenger i Tyskland. Dersom problemet vedvarer etter ny oppstart av kjøretøysap-

paratet, må du booke turen manuelt via online-booking, eller på Toll Collect-appen.

Detaljer vedrørende feilmeldinger og deres betydning for de enkelte tjenesteområdene framstilles nedenfor i dette dokumentet.

4.5.1 Feilmeldinger ved teknisk feil

rød
TOLL COLLECTION
DISRUPTED **

Meldingen «TOLL COLLECTION DISRUPTED» (innkreving av bompenger forstyrret) samt diagnosenummer vises dersom det er en teknisk feil på kjøretøysapparatet. Ta i dette tilfellet kontakt med din Toll Collect-servicepartner.



Dersom apparatet er defekt, er kjøretøysapparatet ikke klart til bruk for automatisk innkreving av bompenger. I Tyskland må du i dette tilfellet booke turen manuelt via Toll Collect-appen eller online-booking.



I Østerrike må du i dette tilfellet få tak i en GO-boks.

rød
DE:TOLL COLLECTION
DISRUPTED **

Meldingen «DE:TOLL COLLECTION DISRUPTED» (innkreving av bompenger forstyrret) samt diagnosenummer vises dersom det er en teknisk feil på kjøretøysapparatet. Denne meldingen med foranstilt «DE:» gjelder bare for innkreving av bompenger i Tyskland. Ta i dette tilfellet kontakt med din Toll Collect-servicepartner.



I Østerrike kan bompenger fortsatt kreves inn uten problemer, til tross for feilmeldingen, såfremt feilmeldingen først opptrer **etter at det er registrert innkjøring** til Østerrike.



Kjøretøysapparatet er ikke klart til bruk. I Tyskland må du i dette tilfellet booke turen manuelt via Toll Collect-appen eller online-booking.



I Østerrike kan bompenger fortsatt kreves inn uten problemer, til tross for meldingen. Vær som vanlig oppmerksom på signallydene.

grønn
REPLACE BATTERY

Meldingen «REPLACE BATTERY» (skift ut batteri) vises når det innebygde batteriets ytelse er lav. Du kan bekrefte meldingen med **OK** og fremdeles delta i det automatiske systemet. Planlegg et verkstedsbesøk i løpet av de neste fire ukene for å få skiftet ut det innebygde batteriet.

4.5.2 Feilmeldinger for innkrevingstjenesten for bompenger

rød
2 AXLES
NO TOLL SERVICE

Meldingen «2 AXLES NO TOLL SERVICE» (2 akslinger ingen innkrevingstjeneste for bompenger) vises hvis kjøretøysapparatet ikke kan utføre den nødvendige datautvekslingen med Toll Collect-sentralen etter en montering hos servicepartner uten mobilkommunikasjon. Kjøretøysapparatet er driftsklart når mobilkontakt er opprettet. Etter automatisk mottak av personaliseringsdata viser displayet «PERSONALISATION SUCCESSFUL [OK]» (personalisering vellykket), etterfulgt av en feiltone. Så snart kjøretøyet står stille, bekrefter du meldingen med OK-tasten. På displayet vises driftsvisningen. For å starte automatisk registrering av bompenger må det nå utføres en ny oppstart og erklæring av vekt og antall aksler må kontrolleres.



Kjøretøysapparatet er ikke klart til bruk uten mobilkontakt. I Tyskland må du i dette tilfellet booke avgiftsbelagte strekninger manuelt via Toll Collect-appen eller online-booking.



I Østerrike må du i dette tilfellet få tak i en GO-boks.

rød
DE:TOLL COLLECTION
BLOCKED

Meldingen «DE:TOLL COLLECTION BLOCKED» (innkreving av bompenger sperret) vises når brukeren har forårsaket en sperring av kjøretøysapparatet for registrering av bompenger i Tyskland. I dette tilfellet må du kontakte Toll Collects kundeservice direkte.



Kjøretøysapparatet er ikke klart til bruk. I Tyskland må du i dette tilfellet booke turen manuelt via Toll Collect-appen eller online-booking.



I Østerrike kan bompenger fortsatt kreves inn uten problemer, til tross for meldingen. Vær som vanlig oppmerksom på signallydene.

grønn
AT:TOLL COLLECTION
BLOCKED

Meldingen «AT:TOLL COLLECTION BLOCKED» (innkreving av bompenger sperret) vises når brukeren av tekniske årsaker har forårsaket en sperring av kjøretøysapparatet for registrering av bompenger i Østerrike. LED-en forblir grønn ved denne meldingen så sant ingen andre årsaker sørger for en rød LED. Denne varselsmeldingen støttes akustisk av fire signallyder så snart du passerer en kontrollstasjon i Østerrike. Ta i dette tilfellet kontakt med din Toll Collect-servicepartner direkte.



Kjøretøysapparatet er ikke klart til bruk. I Østerrike må du i dette tilfellet få tak i en GO-boks. I Tyskland kan bompenger fortsatt kreves inn uten problemer, til tross for feilmeldingen, såfremt feilmeldingen først opptrer etter at det er registrert at turen går til Tyskland.

4.5.3 Meldinger om oppdatering for kjøretøysapparater



Meldingen «SYSTEM UPDATE WARTEN / WAIT» (systemoppdatering vent) vises hvis kjøretøysapparatet utfører en programvareoppdatering. Vent til oppdateringen er avsluttet. Når displayet veksler til grunnvisningen og LED-en lyser grønt, er apparatet klart for innkreving igjen.

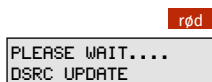
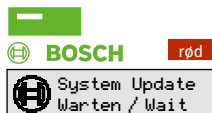

Kjøretøysapparatet oppdaterer programvaren i DSRC-modulen som befinner seg på frontruten. Vent til oppdateringen er avsluttet. Når displayet veksler til grunnvisningen og LED-en lyser grønt, er apparatet klart for innkreving igjen.

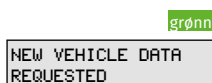

Denne meldingen vises raskt hvis kjøretøysapparatet har mottatt en ordre for endring av bompengerelevante data (f.eks. utslippsklasse).

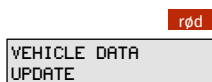

Denne meldingen vises ved oppstart av kjøretøysapparatet hvis ordren for oppdatering av bompengerelevante data omsettes av kjøretøysapparatet. Avvent prosessen, vanligvis starter kjøretøysapparatet opp igjen på egen hånd. Når displayet veksler til grunnvisningen og LED-en lyser grønt, er apparatet klart for innkreving igjen.