

AVGIFTSRÄKNARE

BRUKSANVISNING

Toll Collect GmbH, Avgiftsräknare Bruksanvisning, V 4.4.1 S – Datum: 05/2022

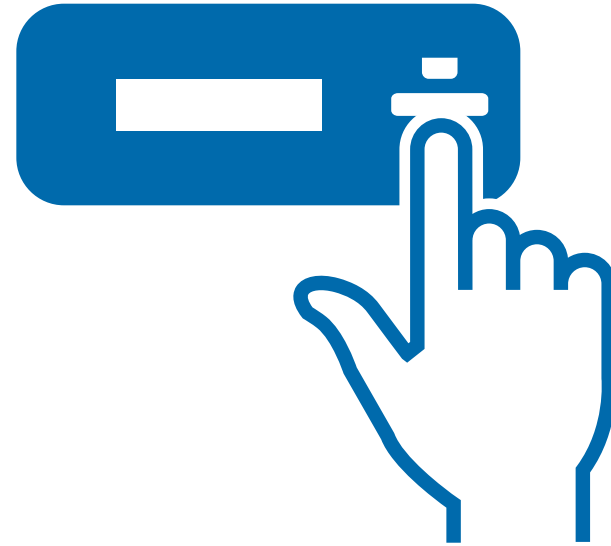

Information om den här bruksanvisningen – vad är nytt?

Viktiga funktioner i avgiftsräknaren har optimerats.

Kassabokslut

Snabb debitering av vägavgiftskostnader för kundkörningar har förenklats med den nya menypunkten "CASH CLOSURE" (kassabokslut). Här går det att utlösa ett kassabokslut direkt och därmed avsluta den aktuella körningen räknemässigt. Därigenom är vägavgiftsbeloppen inom kort tillgängliga för fortsatt beräkning i Toll Collects kundportal under "Ej debiterade körningar".

Avgiftsinsamling – Manuellt läge

Menyn "TOLL COLLECTION" (avgiftsinsamling) kompletteras med menypunkten "SWITCHED OFF" (avstängd). När detta alternativ har valts förblir avgiftsinsamlingen permanent avstängd. Observera upplysningarna om de lagstadgade bestämmelserna i kapitel 1.1. Alternativet "TOLL COLLECTION SWITCHED OFF" (avgiftsinsamling avstängd) kan stängas av efter varje omstart av avgiftsräknaren eller via menyn.

Komplettering av infomenyn

Servicepartnern kan visa information för den nya demonteringsprocessen utan SPC via menyn "INFO" i den nya undermenyn "REMOVAL CODE" (demonteringskod).

Monteringsprocess utan mobiltäckning

Ett nytt felmeddelande beskriver det sällsynta fallet då en avgiftsräknare monteras av servicepartnern utan mobiltäckning, där personanpassningsprocessen av avgiftsräknaren inte kan utföras. Avgiftsräknaren blir driftklar först när fordonet har tillräcklig mobiltäckning så att nödvändiga uppgifter kan laddas automatiskt. När fordonet står stilla kan automatisk avgiftsinsamling ske direkt efter omstart och inmatning av korrekta fordonsdata.

Nu med stöd för rumänska för avgiftsräknare från BOSCH

De fem displayspråken tyska, engelska, franska, polska och nederländska har kompletterats med rumänska i avgiftsräknaren från BOSCH.

Displaymeddelandena har optimerats.

Aktuell information finns alltid på www.toll-collect.de

Ansvarig för innehållet:

Toll Collect GmbH, Linkstr. 4, 10785 Berlin

© 2021 Toll Collect GmbH. Med ensamrätt.

Version 4.4.1 B.C.DG - 05/2022

1	Allmänna anvisningar	4
1.1	Lagstadgade bestämmelser	4
1.2	Anvisningar om användning av avgiftsräknaren	4
2	Det automatiska avgiftsinsamlingssystemet	5
3	Manöverelement	6
3.1	Avgiftsräknare BOSCH och BOSCH 2 med LTE.....	6
3.2	Avgiftsräknare Continental.....	8
4	Drift	10
4.1	Ange fordonsdata	11
4.2	Tjänster för avgiftsinsamling i Tyskland och Österrike	14
4.3	Driftsindikeringar.....	15
4.3.1	Driftsindikeringar på sträckor i Tyskland	15
4.3.2	Driftsindikeringar på sträckor i Österrike	16
4.4	Menyinställningar	18
4.5	Felmeddelanden	29
4.5.1	Felmeddelanden vid tekniska fel	30
4.5.2	Felmeddelanden för avgiftsinsamlingstjänsten	31
4.5.3	Meddelanden om uppdateringar av avgiftsräknaren.....	32

Deltagarna i det automatiska avgiftsinsamlingssystemet är enligt punkt 29 i de allmänna affärsvillkoren för Toll Collect GmbH skyldiga att använda avgiftsräknarna korrekt. I synnerhet är de skyldiga att före varje användning av avgiftspliktiga vägar förvissa sig om att avgiftsräknaren är klar för insamling och att uppgifterna om fordonets status är korrekta. Toll Collect GmbH informerar om att avgiftsräknarna registrerar att avgiftsräknaren startas samtidigt som lastbilen samt alla inställningsändringar som förarna gör i avgiftsräknaren och fel i avgiftsräknarens insamlingsberedskap, tillsammans med tiden för dessa händelser. Inom ramen för avgiftskontrollerna kan tjänstepersonerna vid det tyska godstrafikverket (BAG) hämta den här informationen från samtliga avgiftsräknare och kontrollera om respektive kund har uppfyllt sina skyldigheter i tid.

1 Allmänna anvisningar

1.1 Lagstadgade bestämmelser

! Observera följande: Den som i Tyskland uppsåtligen eller genom vårdslöshet inte betalar vägavgifter begår ett lagbrott som kan medföra bötesstraff på upp till 20 000 euro (10 § stycke 2 i den tyska lagen om vägavgifter på federala huvudleder).

- Korrekt inställning av fordonets vikt och antal axlar hör till förarens lagstadgade skyldigheter före körning på avgiftspliktiga vägar i Tyskland.
- A** ■ Före körning på avgiftspliktiga vägar i Österrike måste alltid korrekt antal axlar (kategori) i enlighet med vägavgiftsbestämmelserna för Österrikes motorvägar och motortrafikleder deklarerars. Respektive gällande lydelse av vägavgiftsbestämmelserna finns att hämta på www.asfinag.at.
- Vid fel i avgiftsräknaren är du i Tyskland enligt lag skyldig att boka det avgiftspliktiga vägnittet manuellt via Toll Collect-appen eller onlinebokningen.
- A** ■ I Österrike är du vid felfunktioner i avgiftsräknaren skyldig att betala vägavgifterna i enlighet med vägavgiftsbestämmelserna i efterhand på ett GO-försäljningsställe. På GO-försäljningsstället kan du alltid få en GO-box om avgiftsräknaren slutar att fungera helt och hållet.

1.2 Anvisningar om användning av avgiftsräknaren

! Lär känna avgiftsräknarens funktioner innan du börjar köra. I princip är manövrering inte tillåten under körning.

- Avgiftsräknaren måste monteras och förseglas i fordonet enligt föreskrifterna av en servicepartner som har godkänts av Toll Collect.
- Gör inte några ingrepp på avgiftsräknaren eller tilledningarna och ändra inte monteringsläget.
- Tryck inte på avgiftsräknarens knappar med vassa eller spetsiga föremål.
- Använd inte slipande rengöringsmedel eller lösningsmedel såsom förtunningsmedel eller bensin vid rengöring av avgiftsräknaren. Rengör avgiftsräknaren med en lätt fuktad trasa.
- För att det ska gå att säkerställa att avgiftsräknaren fungerar felfritt får det inte finnas några föremål mellan vindrutan och DSRC-modulen. Om Continental-påbyggnadsenheten används får det på samma sätt inte finnas några föremål bredvid, på eller över avgiftsräknaren.

2 Det automatiska avgiftsinsamlingsystemet

Kära läsare,

Avgiftsräknaren utgör grunden för automatisk avgiftsinsamling på avgiftspliktiga vägar i Tyskland samt för avgiftsinsamling på avgiftspliktiga vägar i Österrike för frivillig avgiftsinsamling.

I Tyskland är avgiftsräknarens uppgifter

- att kontinuerligt fastställa fordonets position med satellitteknik,
- att överföra kördata och fordonsegenskaper till centralen,
- att registrera störningar (optiska och akustiska) som förhindrar automatisk avgiftsinsamling,
- att visa deklarationen för fordonet och den använda avgiftstjänsten på displayen.

A I Österrike är avgiftsräknarens uppgifter

- att positionsoberoende och med hjälp av mikrovågsteknik (DSRC) samla in vägavgifter för fordon vid vägavgiftsstationer som är installerade på vägarna,
- att endast signalera avgiftsinsamling med signaltoner,
- att registrera störningar (optiska och akustiska) som förhindrar avgiftsinsamling.

Läs uppmärksamt igenom den här bruksanvisningen och lär känna hanteringen av avgiftsräknaren. Spara alla medföljande dokument noggrant.

Vi önskar dig en säker och trevlig resa.

Toll Collect GmbH

3 Manöverelement

3.1 Avgiftsräknare BOSCH och BOSCH 2 med LTE

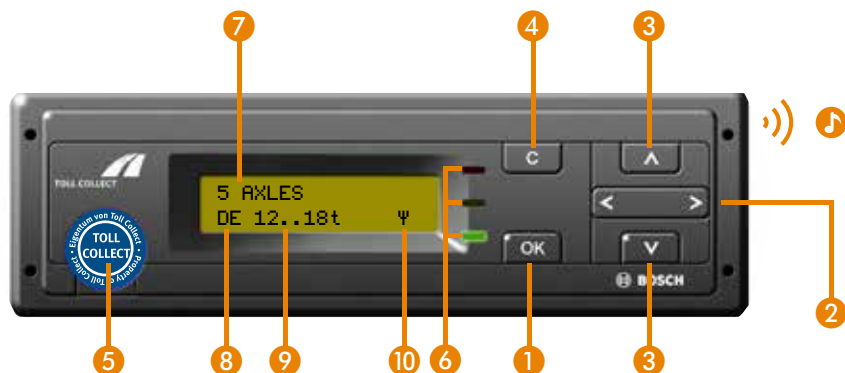

i För att växla till menyvyn trycker du en gång på knappen **OK**. Därefter kan du bläddra genom menyposterna med knappen **↕**.

Menynavigeringen i avgiftsräknaren BOSCH skiljer sig grafiskt något från avgiftsräknarna från Continental, men förlopp och manövrering är identiska.

Ett exempel på skillnaden visas på bilden nedan:

BOSCH ↓

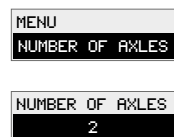

Continental ↓

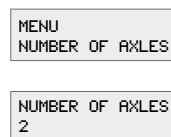

i Manöverelementen i den andra generationens avgiftsräknare från BOSCH skiljer sig inte från den första generationen. De gamla enheterna har fortfarande två servicegränssnitt.

Knappar

- 1 OK-knapp:**
Öppna menyer, bekräfta menyinmatningar och meddelanden
- 2 Pilknappar höger och vänster:**
Välja och ställa in funktioner
- 3 Pilknappar upp och ned:**
Gå framåt och bakåt i meny
- 4 Clear-knapp:**
Avbryta inmatningar, växla till en högre menynivå
- 5 Servicegränssnitt:**
Endast för serviceändamål (förseglingen får inte skadas)

Lysdiod

- 6 Grön:**
Avgiftsräknaren tekniskt driftklar, alla förutsättningar för automatisk avgiftsinsamling är uppfyllda, om avgiftsplikt föreligger.
- Röd:**
Avgiftsräknaren i Tyskland är inte driftklar, förutsättningarna för automatisk avgiftsinsamling är inte uppfyllda.
- Blinkar rött:**
Optisk indikering för störningar som inte har bekräftats med OK än, åtföljs akustiskt av felsignaler.



- 1** Akustiska anvisningar vid störningar

Display

- 7** Aktuellt inställt antal axlar
- 8** Tjänst (DE = Tyskland)
- 9** Aktuell viktdeklaration
- 10** Displayindikering vid aktiv mobilkommunikation (dataöverföring) med Toll Collect-centralen

3.2 Avgiftsräknare Continental

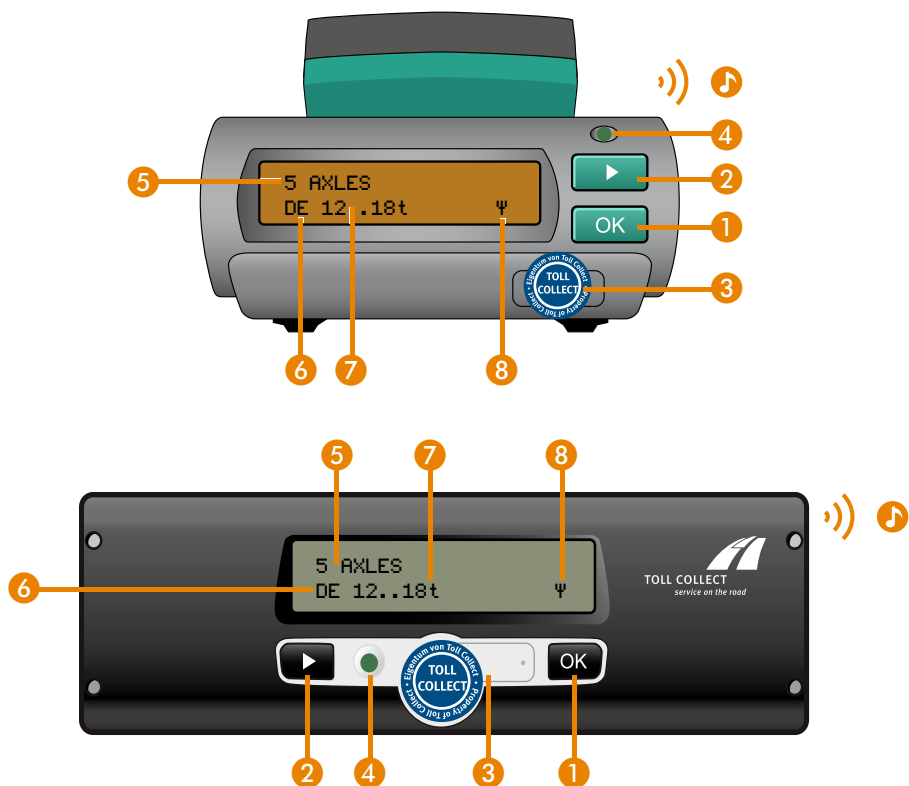

Knappar

- 1 **OK-knapp:**
Bekräfta menyinmatningar och meddelanden
- 2 **Valknapp:**
Välja och ställa in funktioner, gå framåt i menyn
- 3 **Servicegränssnitt:**
Endast för serviceändamål (förseglingen får inte skadas)

Lysdiod

- 4 **Grön:**
Avgiftsräknaren tekniskt driftklar, alla förutsättningar för automatisk avgiftsinsamling är uppfyllda, om avgiftsplikt föreligger.

Röd:

Avgiftsräknaren i Tyskland är inte driftklar, förutsättningarna för automatisk avgiftsinsamling är inte uppfyllda.

Blinkar rött:

Optisk indikering för störningar som inte har bekräftats med OK än, åtföljs akustiskt av felsignaler.



- 1 **Akustiska anvisningar vid störningar**

Display

- 5 **Aktuellt inställt antal axlar**
- 6 **Tjänst (DE = Tyskland)**
- 7 **Aktuell viktdeklaration**
- 8 **Displayindikering vid aktiv mobilkommunikation (dataöverföring) med Toll Collect-centralen**

4 Drift

Vägavgifterna för lastbilar beräknas baserat på avgasklassen och viktklassen och vid motorfordon eller fordonskombinationer med en tillåten totalvikt över 18 ton dessutom baserat på axelklasser. Dessutom läggs kostnaderna för bullerförorening till. Det går att välja mellan följande viktklasser:



Alla motorfordon och fordonskombinationer med en tillåten totalvikt på 7,5 ton eller mer är avgiftspliktiga. I avgiftsräknaren sparas den tillåtna totalvikten som ägaren uppgav vid registreringen permanent. Om den tillåtna totalvikten ändras på grund av att en släpvagn kopplas till eller från måste den tillåtna totalvikten justeras i avgiftsräknaren innan körningen påbörjas. Detta gäller för fordon med en tillåten totalvikt på upp till 18 ton. Vid vikter över 18 ton måste dessutom axlarna anges (≤3 axlar resp. ≥4 axlar).

Viktklasser	Viktdeklaration *	Axeldeklaration **
Ej avgiftspliktiga <7,5 t	<7,5 t (displayindikering "TOLL FREE" (avgiftsfri))	–
≥7,5 t bis <12 t	7,5 t – 9 t – 10,5 t (displayindikering "7,5t .. 11,99t")	–
≥12 t bis ≤18 t	12 t – 13,5 t – 15 t – 16,5 t – 18 t (displayindikering "12t .. 18t")	–
>18 t	>18 t ingen viktdeklaration krävs (displayindikering ">18t")	≤3 axlar eller ≥4 axlar (inmatning av det exakta antalet axlar)

* I urvalssteg om 1,5 t

** Vid en vikt på till och med 18 t kan antalet axlar anges som en frivillig uppgift, men det påverkar inte vägavgifterna.

Vikten på motorfordon eller fordonskombinationer på 7,5 ton eller deklarerar i steg om 1,5 ton. Det går då inte att ställa in någon viktklass som är lägre än den vikt som har sparats i avgiftsräknaren. För fordonskombinationer beräknas den tillåtna totalvikten inte i enlighet med lagen om godkännande för vägtrafik, utan utifrån summan av de tillåtna totalvikterna för de enskilda fordonen. Stöd- och släplaster ska inte beaktas.

4.1 Ange fordonsdata

Innan körningen påbörjas uppmanas du automatiskt av avgiftsräknaren att ange avgiftsrelevanta fordonsdata när tändningen slås på.

Vikt

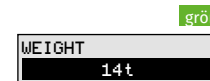

Efter motorstart visas viktinställningen för den senaste körningen. Det här kan vara antingen den vikt som har sparats permanent i avgiftsräknaren eller en vikt som föraren aktivt har valt. Om den tillåtna totalvikten ligger över 18 måste viktklassen inte anpassas. Avgiftsräknaren avläser i sådana fall inte vikten.



Observera att det inte går att ställa in någon viktklass som är lägre än den vikt som har sparats i avgiftsräknaren.

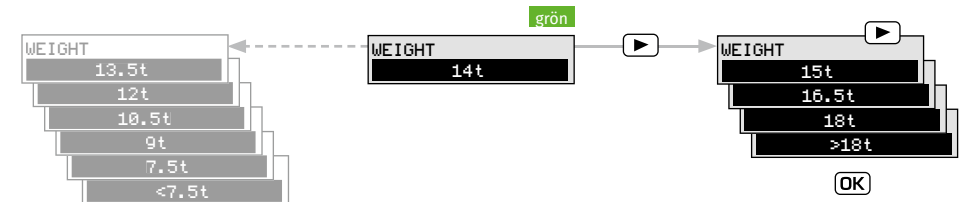

BOSCH ↓

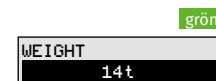

Välj korrekt viktuppgift med pilknapparna < >. Bekräfta korrekt vikt med **OK**.

Continental ↓

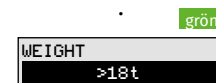

Välj korrekt viktuppgift med knappen >. Bekräfta korrekt vikt med **OK**.



Avgiftsinsamlingen i Österrike sker oberoende av viktinställningen, men kräver att korrekt antal axlar har angetts. Antal axlar kan när som helst ändras via menypunkten "NUMBER OF AXLES" (antal axlar).



Gällande korrekt fastställande av antal axlar för Österrike (deklaration av fordonskategorin) anges i vägavgiftsbestämmelserna för Österrikes motorvägar och motortrafikleder i respektive gällande lydelse som du när som helst hittar på www.asfinag.at.

Antal axlar

I Tyskland påverkar uppgiften om antal axlar inte vägavgiftskostnaderna upp till och med viktclass II. Vid motorfordon eller fordonskombinationer med en tillåten totalvikt på över 18 ton måste antalet axlar ställas in på avgiftsräknaren. Vägavgiftens storlek skiljer mellan ≤ 3 axlar och ≥ 4 axlar.

A

I Österrike är det alltid nödvändigt att ange exakt antal axlar.

BOSCH ↓

Välj mellan som minst 2 och som mest 8 axlar med pilknapparna **<** **>**. Bekräfta korrekt antal axlar med **OK**.

Continental ↓

Välj mellan som minst 2 och som mest 8 axlar med knappen **>**. Bekräfta korrekt antal axlar med **OK**.

i

Observera att du inte kan ställa in ett antal axlar som underskrider det antal axlar som har registrerats i avgiftsräknaren.

Kostnadsställe

Med funktionen "COST CENTER" (kostnadsställe) kan start- och slutpunkt för en körning fastställas i fakturerings syfte.

i

Genom att ange ett kostnadsställe i början av en körning och ändra kostnadsstället i slutet av körningen har du möjlighet att i realtid avräkna vägavgiftskostnaderna för enskilda kundkörningar, vilka du med kort varsel kan hämta i kundportalen på internet. Körningens början aktiveras genom inmatning av ett nytt kostnadsställe, eller så sker detta automatiskt om du har avslutat det sista stoppet för körningen med menypunkten "CASH CLOSURE" (kassabokslut). Du kan ange slutet på körningen genom att ange ett nytt kostnadsställe eller ange under menypunkten "CASH CLOSURE" (kassabokslut) att kassabokslutet ska genomföras. Genom att ändra kostnadsstället eller kassabokslutet startas en överföring av uppgifterna om körningen och de skickas till Toll Collect-centralen.



Vid överföringen av uppgifterna visas symbolen "Ψ" för aktiv mobilkommunikation med Toll Collect-centralen på standarddisplayen. När "Ψ" slocknar är överföringen av uppgifterna om körningen klar. Om du vill avsluta körningen efter att kassabokslutet har genomförts slår du av fordonets tändning först efter att symbolen har slocknat, i syfte att säkerställa att samtliga vägavgiftsuppgifter har överförts.

BOSCH ↓

Den första siffran i kostnadsstället anger du med knappen **▲** eller **▼**. Med knappen **>** växlar du till nästa siffra. Upprepa detta för att ange ytterligare siffror. Korrigera uppgifter genom att växla till tidigare angivna siffror med knappen **<**. Bekräfta önskat kostnadsställe med **OK**.

Continental ↓

Den första siffran i kostnadsstället anger du med knappen **>**. Med knappen **OK** växlar du till nästa siffra. Upprepa detta för att ange ytterligare siffror. För att korrigera föregående siffra använder du knappen **>** för att välja funktionen "**<**" och bekräftar sedan med **OK**. Nu kan du korrigera den föregående siffran med knappen **>**. Bekräfta önskat kostnadsställe med **OK**.

i

Högst 8 siffror kan anges för ett kostnadsställe.



Avläsning av fordonsdata visas inte längre så snart fordonet är i rörelse (för Continental i mer än tre sekunder). Displayindikeringen växlar automatiskt till driftläge och det inställda antal axlar och vikten överförs från föregående körning.

4.2 Tjänster för avgiftsinsamling i Tyskland och Österrike

- A Efter en gränspassage växlar avgiftsräknarens driftläge automatiskt till respektive tjänst i det land som du befinner dig i, om avgiftsräknaren har godkänts för avgiftsinsamling i Tyskland och Österrike. Information om tjänstens status hittar du alltid i menyn "SERVICES" (tjänster):

BOSCH ↓

MENU
SERVICES

DE
SERVICE ACTIVE

AT
SERVICE ACTIVE

Välj avgiftsräknarens meny med knappen **OK**. Med knappen **▲** eller **▼** bläddrar du mellan de olika menyfunktionerna till indikeringen "SERVICES" (tjänster). Med **OK** växlar du till menyn "SERVICES" (tjänster). I menyn "SERVICES" (tjänster) visas det aktuella driftläget, "DE SERVICE ACTIVE" (DE tjänst aktiv) för Tyskland eller "AT SERVICE ACTIVE" (AT tjänst aktiv) för Österrike.

Med knappen **C** växlar du från de öppnade undermenyerna tillbaka till huvudmenyn. Med knappen **C** växlar du från huvudmenyn tillbaka till driftsindikeringen.

Continental ↓

För att öppna menyn trycker du på knappen **▶** i driftsindikeringsläge tills "MENU" (meny) visas på displayen. Bekräfta "MENU" (meny) med **OK**. Avgiftsräknaren växlar automatiskt till huvudmenyn. När menyn är öppen bläddrar du till indikeringen "SERVICES" (tjänster) med knappen **▶**. Med **OK** växlar du till menyn "SERVICES" (tjänster). I menyn "SERVICES" (tjänster) visas det aktuella driftläget, "DE SERVICE ACTIVE" (DE tjänst aktiv) för Tyskland eller "AT SERVICE ACTIVE" (AT tjänst aktiv) för Österrike. Med **OK** växlar avgiftsräknaren tillbaka till huvudmenyn.

För att lämna menyn trycker du på knappen **▶** tills "MENU BACK" (meny tillbaka) visas. Bekräfta "MENU BACK" (meny tillbaka) med **OK**. Continental-avgiftsräknaren växlar automatiskt tillbaka till driftsindikeringen.

4.3 Driftsindikeringar

4.3.1 Driftsindikeringar på sträckor i Tyskland

Efter att körningen har påbörjats visar displayen permanent det valda viktområdet. Här är fyra exempel:

Vid en total vikt under 7,5 t

1 grön Fordon 3 axlar
avgiftsfri <7,5 ton

3 AXLES
DE TOLL FREE

2 3

Under körning med en avgiftspliktig lastbil

4 grön Fordon 5 axlar
Vikt 9 ton

5 AXLES
DE 7.5..11.99t

4 grön Fordon 5 axlar
Vikt 16,5 ton

5 AXLES
DE 12..18t

5 grön Fordon 5 axlar
Vikt 40 ton

5 AXLES
DE >18t

- 6
- 1 Aktuell inställt antal axlar
 - 2 Tjänsteområde
 - 3 Aktuell viktdeklaration (deklarerat område: avgiftsfri)
 - 4 Aktuell viktdeklaration (deklarerat område: $\geq 7,5$ t till < 12 t)
 - 5 Aktuell viktdeklaration (deklarerat område: ≥ 12 t till ≤ 18 t)
 - 6 Aktuell viktdeklaration (deklarerat område: > 18 t)

Automatisk avgiftsinsamling avstängd

röd
DE: TOLL COLLECTION
SWITCHED OFF

Om funktionen "TOLL COLLECTION DE: MANUAL" (avgiftsinsamling DE: manuell) valdes i menyn samlar avgiftsräknaren inte in någon avgift fram till nästa start. Displayen visar "DE: TOLL COLLECTION SWITCHED OFF" (DE: avgiftsinsamling avstängd). Om avgiftsplikt föreligger måste körningar bokas via Toll Collect-appen eller onlinebokningen. Vid val av menyfunktionen "TOLL COLLECTION DE: SWITCHED OFF" (avgiftsinsamling DE: avstängd) stängs avgiftsinsamlingen av permanent. Avgiftsräknaren samlar inte in någon avgift förrän avgiftsinsamlingen aktiveras igen. Detta kan ske varje gång avgiftsräknaren startas om eller när som helst via menyn.



Observera att en avgiftsplikt enligt kapitel 1.1. medför att du måste aktivera läget "TOLL COLLECTION AUTOMATIC" (automatisk avgiftsinsamling).

grön
3 AXLES
NO TOLL SERVICE

Avgiftsräknaren befinner sig utanför det aktiva avgiftstjänsteområdet i Tyskland och Österrike. Avgiftsinsamling sker inte.

4.3.2 Driftsindikeringar på sträckor i Österrike

A

Avgiftsinsamling med avgiftsräknaren på avgiftspliktiga vägar i Österrike sker endast via ljudsignaler. Ljudsignalerna kan inte stängas av. Avgiftsräknarens lysdiods- och displayindikeringar förmedlar ingen information om avgiftsinsamling på dessa sträckor.

Avgiftsräknaren skickar en ljudsignal när en avgift har samlats in då en vägavgiftsstation passeras. Om avgiftsräknaren är spärrad ljuder fyra ljudsignaler efter varandra. Om ingen ljudsignal ljuder när en vägavgiftsstation i Österrike passeras har antagligen inga vägavgifter samlats in. Betala de saknade vägavgiftsbeloppen i efterhand på ett GO-försäljningsställe. På GO-försäljningsstället kan du alltid få en GO-box om avgiftsräknaren slutar att fungera helt och hållet.

A

Tjänsteområde Österrike – med aktiverad TOLL2GO (tjänst AT)

1
3 AXLES
AT
2

3
grön

Du befinner dig i tjänsteområdet Österrike och har låtit registrera Toll Collect-avgiftsräknaren för den österrikiska vägavgiftsinsamlingen.

- 1** Aktuellt inställt antal axlar
- 2** Tjänst (AT = Österrike)
- 3** Lysdiod (grön: anger driftsberedskapen i Tyskland och saknar betydelse i Österrike, röd: anger en störning, se kapitel 4.5 "Felmeddelanden").

A

Tjänsteområde Österrike – utan TOLL2GO (tjänst AT) och på andra ställen i utlandet

1
3 AXLES
NO TOLL SERVICE
2

3
grön

Du befinner dig i tjänsteområdet Österrike, men har inte låtit registrera Toll Collect-avgiftsräknaren för den österrikiska vägavgiftsinsamlingen eller i utlandet.

- 1** Aktuellt inställt antal axlar
- 2** Ingen avgiftsinsamling sker med avgiftsräknaren
- 3** Lysdiod grön (saknar betydelse i Österrike, lysdioden anger driftsberedskapen i Tyskland)

4.4 Menyinställningar

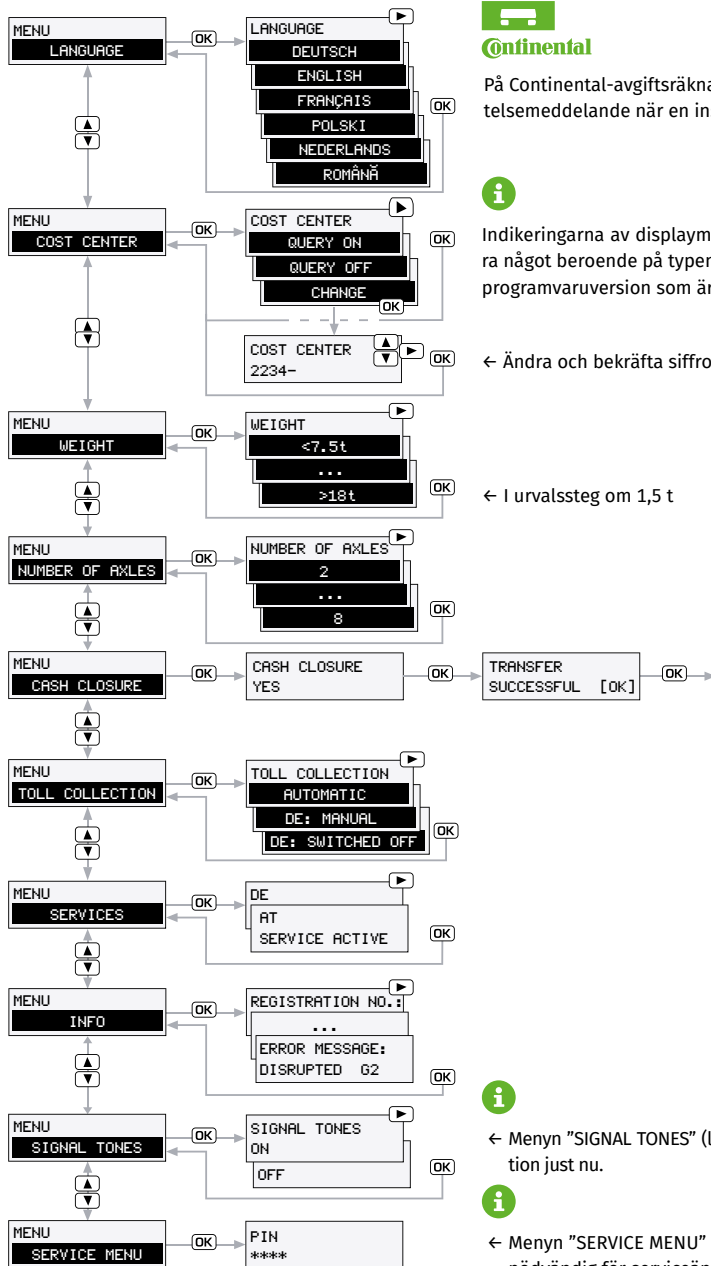

På en driftklar avgiftsräknare har du möjlighet att i menyn göra olika inställningar utifrån dina önskemål.



Menyn kan bara användas i stillastående fordon.

BOSCH ↓

Öppna huvudmenyn

Välj huvudmenyn med knappen **OK**.

Navigera i undermenyn

Med knapparna **▲** **▼** bläddrar du mellan de olika menyfunktionerna. Med **OK** växlar du till den önskade undermenyn.

Lämna huvudmenyn

Med knappen **⏪** växlar du från de öppnade undermenyerna tillbaka till huvudmenyn. Med knappen **⏩** växlar du från huvudmenyn tillbaka till driftsindikeringen.



Om du inte trycker på någon knapp under mer än 10 sekunder efter att menyn har öppnats eller om fordonet börjar rulla medan menyn är öppen växlar enheten automatiskt till driftsindikeringen.

Continental ↓

För att öppna huvudmenyn trycker du på knappen **▶** i driftsindikeringens tillstånd tills "MENU" (meny) visas på displayen. Bekräfta "MENU" (meny) med **OK**.

När menyn är öppen bläddrar du mellan de olika menyfunktionerna med knappen **▶**. Med **OK** växlar du till den önskade undermenyn. Den önskade funktionen ställer du in med knappen **▶**. Bekräfta den önskade funktionen med **OK**. Upprepa detta för att ställa in ytterligare funktioner.

För att lämna menyn trycker du på knappen **▶** tills "MENU BACK" (meny tillbaka) visas. Bekräfta "MENU BACK" (meny tillbaka) med **OK**. Continental-avgiftsräknaren växlar automatiskt tillbaka till driftsindikeringen.

Språkmenyn

I menyn "LANGUAGE" (språk) visas avgiftsräknarens displayspråk. Du kan välja mellan tyska, engelska, franska, polska, nederländska och rumänska.



BOSCH ↓

I menyn "LANGUAGE" (språk) väljer du mellan "DEUTSCH, ENGLISH, FRANÇAIS, POLSKI, NEDERLANDS eller ROMÂNĂ" med knappen < eller >. Bekräfta önskat språk med **OK**.

Continental ↓

I menyn "LANGUAGE" (språk) väljer du mellan "DEUTSCH, ENGLISH, FRANÇAIS, POLSKI eller NEDERLANDS" med knappen **▶**. Bekräfta önskat språk med **OK**. På displayen visas "LANGUAGE CHANGED" (språk ändrat) och enheten växlar automatiskt tillbaka till huvudmenyn.

Kostnadsställesmenyn

Genom att ange ett kostnadsställe har du möjlighet att i realtid avräkna vägavgiftskostnaderna för kundkörningar, vilka du sedan med kort varsel kan hämta i kundportalen på internet. Du aktiverar start- och slutpunkten för en körning med funktionen "CHANGE" (ändra). Högst 8 siffror kan anges för ett kostnadsställe.

Bosch ↓

I menyn "COST CENTER" (kostnadsställe) väljer du mellan "QUERY ON" (avläsning på), "QUERY OFF" (avläsning av) och "CHANGE" (ändra) med knappen < eller >. Om funktionen "QUERY OFF" (avläsning av) väljs visas inte längre frågan om kostnadsstället när avgiftsräknaren startas. Kostnadsstället måste då alltid ändras via menyn "COST CENTER CHANGE" (ändra kostnadsställe) (för att skicka

Continental ↓

I menyn "COST CENTER" väljer du mellan "QUERY ON" (avläsning på), "QUERY OFF" (avläsning av) och "CHANGE" (ändra) med knappen **▶**. Om funktionen "QUERY OFF" (avläsning av) väljs visas inte längre frågan om kostnadsstället när avgiftsräknaren startas. Kostnadsstället måste då alltid ändras via menyn "COST CENTER CHANGE" (ändra kostnadsställe) (för att skicka uppgifter om körningar). Bekräfta öns-

(Fortsättning)

BOSCH ↓

uppgifter om körningar). Bekräfta önskad inställning med **OK**.

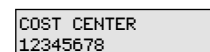

Så här ändrar du ett kostnadsställe: Den första siffran i kostnadsstället anger du med knappen **▲** eller **▼**.

Med knappen **▶** växlar du till nästa siffra. Upprepa detta för att ange ytterligare siffror. Korrigera siffror genom att växla till tidigare angivna siffror med knappen <. Bekräfta önskat kostnadsställe med **OK**.

Continental ↓

kad inställning med **OK**. Om "QUERY ON" (avläsning på) och "QUERY OFF" väljs visas "COST CENTER CHANGED" (kostnadsställe ändrat) på displayen och enheten växlar automatiskt tillbaka till huvudmenyn.

Så här ändrar du ett kostnadsställe: Den första siffran i kostnadsstället anger du med knappen **▶**. Med **OK** växlar du till nästa siffra. Upprepa detta för att ange ytterligare siffror. För att gå till föregående siffra använder du knappen **◀** för att välja funktionen "**◀**" och bekräftar sedan med **OK**. Nu kan du korrigera den föregående siffran med knappen **▶**. När önskat kostnadsställe har angetts bekräftar du uppgifterna med **OK**. På displayen visas "COST CENTER ACCEPTED" (kostnadsställe godkänt) och enheten växlar automatiskt tillbaka till huvudmenyn.

(Fortsättning →)

Viktmenyn

Vikten som du har valt enligt registreringen av fordon vid inmatning av fordonsdata går att ändra i menyn "WEIGHT" (vikt).

BOSCH ↓

MENU
WEIGHT

WEIGHT
<7.5t

WEIGHT
>18t

I menyn "WEIGHT" (vikt) väljer du rätt vikt i steg om 1,5 ton med pilknapparna ◀ ▶. Bekräfta korrekt vikt med **OK**.



Vid en viktklass på "<7,5t" (mindre än 7,5 ton) samlas inte någon vägavgift in på avgiftspliktiga vägar i Tyskland. Displayen visar "DE TOLL FREE" (DE avgiftsfri). Den gröna lysdioden lyser om avgiftsräknaren är tekniskt driftklar.



Observera att det inte går att ställa in någon viktklass som är lägre än den vikt som har sparats i avgiftsräknaren.

Antal axlar-menyn

Det antal axlar som är inställda i fordonsdata går att ändra i menyn "NUMBER OF AXLES" (antal axlar).

BOSCH ↓

MENU
NUMBER OF AXLES

NUMBER OF AXLES
2

NUMBER OF AXLES
8

Ändra antalet axlar genom att välja mellan som minst 2 och som mest 8 axlar med knapparna ◀ ▶. Bekräfta korrekt antal axlar med **OK**.



Observera att du inte kan ställa in ett antal axlar som underskrider det antal axlar som har registrerats i avgiftsräknaren.

Continental ↓

I menyn "WEIGHT" (vikt) väljer du rätt vikt i steg om 1,5 ton med knappen ▶. Bekräfta korrekt vikt med **OK**. På displayen visas "WEIGHT CHANGED" (vikt ändrad) och enheten växlar automatiskt tillbaka till huvudmenyn.

Continental ↓

Med knappen ▶ väljer du mellan som minst 2 och som mest 8 axlar. Bekräfta korrekt antal axlar med **OK**. På displayen visas "NUMBER OF AXLES CHANGED" (antal axlar ändrade) och enheten växlar automatiskt tillbaka till huvudmenyn.

Menyn kassabokslut

Utöver funktionen "COST CENTER CHANGE" (ändra kostnadsställe) kan du med hjälp av funktionen "CASH CLOSURE" (kassabokslut) avsluta en körning i vägavgiftsdebiteringssyfte. Genom att kassabokslutet ändras startas en överföring av uppgifterna om körningen och de skickas till Toll Collect-centralen.

BOSCH ↓

MENU
CASH CLOSURE

CASH CLOSURE
YES

Välj avgiftsräknarens meny med knappen **OK**. Med knappen ◀ eller ▶ bläddrar du mellan de olika menyfunktionerna till indikeringen "CASH CLOSURE" (kassabokslut). Med **OK** växlar du till undermenyn "CASH CLOSURE YES" (genomför kassabokslut? Ja). Om du vill avsluta din körning överförs körningsdata till Toll Collect när du trycker på knappen **OK**. På displayen visas "TRANSFER SUCCESSFUL" (överföringen lyckades) en kort stund tillsammans med en infosignal. När du bekräftar med knappen **OK** återvänder indikeringen automatiskt till driftläge. Om du vill avbryta kassabokslutet kan du lämna undermenyn med knappen **C** och sedan lämna menyn "CASH CLOSURE" (kassabokslut) med knappen **C**.

Continental ↓

För att öppna menyn trycker du på knappen ▶ i driftsindikeringensläge tills "MENU" (meny) visas på displayen. Bekräfta "MENU" (meny) med **OK**. Avgiftsräknaren växlar automatiskt till huvudmenyn. Bläddra till indikeringen "CASH CLOSURE" (kassabokslut) med knappen ▶. Med **OK** växlar du till undermenyn "CASH CLOSURE YES" (kassabokslut ja). Om du vill avsluta din körning överförs körningsdata till Toll Collect när du trycker på knappen **OK**. På displayen visas "TRANSFER SUCCESSFUL" (överföringen lyckades) en kort stund tillsammans med en infosignal. När du bekräftar med knappen **OK** återvänder indikeringen automatiskt till driftläge. Om du vill avbryta kassabokslutet kan du lämna undermenyn med knappen ▶ "CASH CLOSURE NO" (kassabokslut nej), bekräfta med **OK** och sedan trycka på knappen ▶ för att lämna menyn "CASH CLOSURE" (kassabokslut).

i Om dataöverföringen misslyckades visas "TRANSFER FAILED" (överföringen misslyckades) på displayen tillsammans med en felsignal. Kassabokslutet kan sedan upprepas. Om du har slutfört körningen med kassabokslut startas en ny körning automatiskt utan att kostnadsstället behöver ändras.

Avgiftsinsamlingsmenyn

Automatisk avgiftsinsamling med avgiftsräknaren kan vid behov stängas av för det tyska vägnätet. I Österrike förblir avgiftsinsamling med avgiftsräknaren alltid aktiverad, under förutsättning att avgiftsräknaren har aktiverats för tjänsten för Österrike.

BOSCH ↓

MENU
TOLL COLLECTION

TOLL COLLECTION
AUTOMATIC

TOLL COLLECTION
DE: MANUAL

TOLL COLLECTION
DE: SWITCHED OFF

I menyn "TOLL COLLECTION" (avgiftsinsamling) väljer du mellan funktionerna för automatisk avgiftsinsamling, manuell avgiftsinsamling eller ingen avgiftsinsamling med knappen ◀ eller ▶. Bekräfta önskat förfarande för avgiftsinsamling med **OK**. Enheten växlar automatiskt tillbaka till huvudmenyn. Vid inställningen "TOLL COLLECTION DE: MANUAL" (avgiftsinsamling DE: manuell) och "TOLL COLLECTION DE: SWITCHED OFF" (avgiftsinsamling DE: avstängd) visar displayens driftsindikering automatiskt "DE:TOLL COLLECTION SWITCHED OFF" (DE: avgiftsinsamling avstängd) och den röda LED-lampan tänds. I menyn går det när som helst att ändra den inställda avgiftsinsamlingsmetoden.

Continental ↓

I menyn "TOLL COLLECTION" (avgiftsinsamling) väljer du mellan funktionerna för automatisk avgiftsinsamling, manuell avgiftsinsamling eller ingen avgiftsinsamling med knappen ▶. Bekräfta önskat förfarande för avgiftsinsamling med **OK**. På displayen visas "TOLL COLLECTION CHANGED" (avgiftsinsamling ändrad) och enheten växlar automatiskt tillbaka till huvudmenyn. Vid inställningen "TOLL COLLECTION DE: MANUAL" (avgiftsinsamling DE: manuell) eller "TOLL COLLECTION DE: SWITCHED OFF" (avgiftsinsamling DE: avstängd) visar displayens driftsindikering automatiskt "DE:TOLL COLLECT. SWITCHED OFF" (DE: avgiftsinsamling avstängd) och den röda LED-lampan tänds. I menyn går det när som helst att ändra den inställda avgiftsinsamlingsmetoden.



Vid det manuella förfarandet för avgiftsinsamling sker bokning av vägavgiften i Tyskland via Toll Collect-appen eller onlinebokningen.



Valet av menypunkten "TOLL COLLECTION DE: SWITCHED OFF" (avgiftsinsamling DE: avstängd) sparas i avgiftsräknaren och visas vid varje omstart. Förvalet kan bekräftas med OK-knappen om det inte finns någon avgiftsplikt. Om avgiftsinsamlingsmetoden ändras efter att OBU:n har startats om kan ett annat val göras. Om "TOLL COLLECTION DE: SWITCHED OFF" (avgiftsinsamling DE: avstängd) inte är valt i menyn visas alltid valet "AUTOMATIC" (automatisk) efter omstart av OBU:n.

Tjänstemeny



Efter en gränspassage växlar avgiftsräknarens driftläge automatiskt till respektive tjänst i det land som du befinner dig i, om avgiftsräknaren har godkänts för avgiftsinsamling i Tyskland och Österrike. I menyn "SERVICES" (tjänster) ser du vilka tjänster som är tillgängliga på avgiftsräknaren:

Bosch ↓

MENU
SERVICES

Välj avgiftsräknarens meny med knappen **OK**. Med knappen ◀ eller ▶ bläddrar du mellan de olika menyfunktionerna till indikeringen "SERVICES" (tjänster).

DE
SERVICE ACTIVE

AT
SERVICE ACTIVE

Med **OK** växlar du till undermenyn "SERVICES" (tjänster). I menyn "SERVICES" (tjänster) visas det aktuella driftläget, "DE SERVICE ACTIVE" (DE tjänst aktiv) för Tyskland eller "AT SERVICE ACTIVE" (AT tjänst aktiv) för Österrike.

Med **OK** växlar du till undermenyn "SERVICES" (tjänster). I menyn "SERVICES" (tjänster)

Continental ↓

För att öppna menyn trycker du på knappen ▶ i driftsindikeringens läge tills "MENU" (meny) visas på displayen. Bekräfta "MENU" (meny) med **OK**.

Avgiftsräknaren växlar automatiskt till huvudmenyn. När menyn är öppen bläddrar du till indikeringen "SERVICES" (tjänster) med knappen ▶. Bekräfta med **OK**. I menyn "SERVICES" (tjänster) visas det aktuella driftläget, "DE SERVICE ACTIVE" (DE tjänst aktiv) för Tyskland eller "AT SERVICE ACTIVE" (AT tjänst aktiv) för Österrike. Med **OK** växlar avgiftsräk-

(Fortsättning →)

(Fortsättning)

BOSCH ↓

visas det aktuella driftläget, "DE SERVICE ACTIVE" (DE tjänst aktiv) för Tyskland eller "AT SERVICE ACTIVE" (AT tjänst aktiv) för Österrike.

Continental ↓

naren tillbaka till huvudmenyn.

För att lämna menyn trycker du på knappen tills "MENU BACK" (meny tillbaka) visas. Bekräfta "MENU BACK" (meny tillbaka) med . Continental-avgiftsräknaren växlar automatiskt tillbaka till driftsindikeringen.

**Tjänstestatusar**

I menyn "SERVICES" (tjänster) ser du en tjänsts respektive status. Indikeringen "SERVICE ACTIVE" (tjänst aktiv) innebär att du kan använda tjänsten. Indikeringen "SERVICE INACTIVE" (tjänst inaktiv) innebär att tjänsten inte är bokad (berör för närvarande endast tjänsten AT).

Indikeringen "SERVICE DEFECT" (tjänst defekt) eller "SERVICE MALFUNCT." (tjänst störd) tyder på att det finns ett fel i avgiftsräknaren. Kontakta din servicepartner.

Om Toll Collect har beslutat att införa en spärr visar displayen "DE:TOLL COLLECTION BLOCKED" (DE: avgiftsinsamling spärrad) eller "AT:TOLL COLLECTION BLOCKED" (AT: avgiftsinsamling spärrad). I menyn "SERVICES" (tjänster) visas då "SERVICE BLOCKED" (tjänst spärrad). Kontakta i sådana fall Toll Collects kundtjänst.

Informationsmenyn

I menyn "INFO" kan du hämta uppgifter som finns sparade om fordonet i avgiftsräknaren samt information om befintliga felmeddelanden som redan har raderats från displayen.

BOSCH ↓

Välj avgiftsräknarens meny med knappen . Med knappen eller bläddrar du mellan de olika menyfunktionerna till indikeringen "INFO".

Med växlar du till undermenyn "INFO". I menyn "INFO" kan du bläddra med knappen eller för att visa aktuella uppgifter om registreringsnummer, Euro-avgasklass, bränsletyp/energikälla och den sexsiffriga demonteringskoden. Denna kod behövs vid demonteringen hos servicepartnern. När du fortsätter bläddra visas serienumren (del 1 och del 2), och därefter visas tidigare raderade indikeringar om aktuella felmeddelanden (del 1 och del 2).

Med knappen växlar du från de öppnade undermenyerna tillbaka till huvudmenyn. Med knappen växlar du från huvudmenyn tillbaka till driftsindikeringen.

Continental ↓

För att öppna menyn trycker du på knappen i driftsindikeringens till "MENU" (meny) visas på displayen. Bekräfta "MENU" (meny) med .

Avgiftsräknaren växlar automatiskt till huvudmenyn. När menyn är öppen bläddrar du till indikeringen "INFO" med knappen och bekräftar med . I menyn "INFO" kan du bläddra med knappen för att visa aktuella uppgifter om registreringsnummer, Euro-avgasklass, bränsletyp/energikälla och den sexsiffriga demonteringskoden. Denna kod behövs vid demonteringen hos servicepartnern. När du fortsätter bläddra visas serienumren (del 1 och del 2), och därefter visas tidigare raderade indikeringar om aktuella felmeddelanden (del 1 och del 2).

Med växlar avgiftsräknaren tillbaka till huvudmenyn. För att lämna menyn "INFO" trycker du på knappen tills "MENU BACK" (meny tillbaka) visas. Bekräfta "MENU BACK" (meny tillbaka) med . Continental-avgiftsräknaren växlar automatiskt tillbaka till driftsindikeringen.

Ljudsignalsmenyn

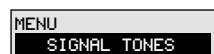

Menyn "SIGNAL TONES" (ljudsignaler) saknar funktion just nu.

Servicemenyn



Menyn "SERVICE MENU" (servicemeny) är låst med en PIN-kod. Det är bara Toll Collects servicepartner som har tillgång till den.

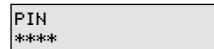

4.5 Felmeddelanden

Avgiftsräkaren kontrollerar automatiskt vissa tekniska förutsättningar som måste vara uppfyllda för att vägavgifter ska kunna samlas in på ett felfritt sätt i Tyskland och Österrike. Om en eller flera av dessa förutsättningar inte uppfylls eller riskerar att inte göra det

- visas ett felmeddelande på displayen (delvis med diagnossiffra),
- lyser lysdioden rött och blinkar för att tydliggöra meddelandet,
- ljuder felsignalen, en akustisk signal med två korta och en lång ton. Felsignalen upprepas var femte minut tills du bekräftar felmeddelandet.



Det finns risk för att du som förare blir distraherad om felmeddelanden visas på displayen och en felsignal ljuder under körning. Låt dig inte distraheras utan rikta hela din uppmärksamhet mot trafiken på vägen. Stanna fordonet på en lämplig plats innan du kvitterar störningen med OK-knappen på avgiftsräkaren och stänger av felsignalen.

Felmeddelanden täcker hela standarddisplayen och om det finns flera meddelanden visas det senaste först.



Så snart som felmeddelandet visas och noteras måste det bekräftas (kvitteras) med **OK**. För att återgå till displayens standardindikering kan meddelandet raderas från displayen med ett ytterligare tryck på **OK**.

För exaktare felsökning visas vissa felmeddelanden dessutom med en diagnossiffra efter displaymeddelandet. Diagnossiffran fungerar som en hjälp för servicepartnern när felet ska åtgärdas. Om du redan har raderat felmeddelandet från displayen kan du när som helst öppna det igen i menyn "INFO".



Ett felmeddelande är ett omedelbart tecken på att avgiftsräknaren inte samlar in någon vägavgift. Vänd dig i sådana fall till din Toll Collect-servicepartner. Avgiftsräknaren är inte driftklar för det automatiska avgiftsinsamlingssystemet i Tyskland. Om problemet kvarstår även efter att avgiftsräknaren har startats om bokar du manuellt via onlinebokningen eller Toll Collect-appen.

Detaljerad information om felmeddelandena och vad de betyder för respektive tjänsteområden finns längre fram i det här dokumentet.

4.5.1 Felmeddelanden vid tekniska fel

röd

TOLL COLLECTION
DISRUPTED XX

Meddelandet "TOLL COLLECTION DISRUPTED" (avgiftsinsamling störd) plus diagnossiffra visas om det finns en teknisk störning i avgiftsräknaren. Vänd dig i sådana fall till din Toll Collect-servicepartner.



A

Om enheten är defekt är avgiftsräknaren inte driftklar för det automatiska avgiftsinsamlingssystemet. I Tyskland bokar du därför manuellt via Toll Collect-appen eller onlinebokningen. I Österrike måste i sådana fall en GO-box införskaffas.

röd

DE:TOLL COLLECTION
DISRUPTED XX

Meddelandet "DE:TOLL COLLECTION DISRUPTED" (DE: avgiftsinsamling störd) plus diagnossiffra visas om det finns en teknisk störning i avgiftsräknaren. Det här meddelandet inleds med "DE:" och är bara relevant för avgiftsinsamlingen i Tyskland. Vänd dig i sådana fall till din Toll Collect-servicepartner.

I Österrike går det trots det här felmeddelandet fortfarande att samla in vägavgifter utan störningar, under förutsättning att felmeddelandet uppträder **efter registrerad ankomst** till Österrike.



A

Avgiftsräknaren är inte driftklar. I Tyskland bokar du därför manuellt via Toll Collect-appen eller onlinebokningen. I Österrike går det trots det här felmeddelandet fortfarande att samla in vägavgifter utan störningar. Observera ljudsignalerna.

grön

REPLACE BATTERY

Meddelandet "REPLACE BATTERY" (byt batteri) visas när det monterade batteriets effekt börjar avta. Du kan till en början bekräfta det här meddelandet med och fortsätta med det automatiska förfarandet. Planera in ett verkstadsbesök för att byta ut det monterade batteriet under de kommande fyra veckorna.

4.5.2 Felmeddelanden för avgiftsinsamlingstjänsten

röd

2 AXLES
NO TOLL SERVICE

Meddelandet "2 AXLES NO TOLL SERVICE" (2 axlar ingen avgiftstjänst) visas om det efter montering hos en servicepartner inte går att utbyta nödvändiga data med Toll Collect-centralen eftersom avgiftsräknaren saknar mobiltäckning. Avgiftsräknaren är driftklar när det finns mobiltäckning. När personanpassningsdata har tagits emot visas "PERSONALISATION SUCCESSFUL [OK]" (personanpassning lyckades [OK]) på displayen tillsammans med en felsignal. När fordonet står stilla bekräftar du meddelandet med OK-knappen. På displayen visas driftsindikeringen. För att starta den automatiska avgiftsinsamlingen måste avgiftsräknaren startas om och deklarationen av vikt och antal axlar måste kontrolleras.



A

Avgiftsräknaren är inte driftklar utan mobiltäckning. I Tyskland bokar du därför avgiftspliktiga sträckor manuellt via Toll Collect-appen eller onlinebokningen. I Österrike måste i sådana fall en GO-box införskaffas.

röd

DE:TOLL COLLECTION
BLOCKED

Meddelandet "DE:TOLL COLLECTION BLOCKED" (DE: avgiftsinsamling spärrad) visas om operatören har beslutat att införa en spärr för avgiftsinsamling i Tyskland för avgiftsräknaren. Vänd dig i sådana fall direkt till Toll Collects kundtjänst.



A

Avgiftsräknaren är inte driftklar. I Tyskland bokar du därför manuellt via Toll Collect-appen eller onlinebokningen. I Österrike går det trots det här felmeddelandet fortfarande att samla in vägavgifter utan störningar. Observera ljudsignalerna.

grön

AT:TOLL COLLECTION
BLOCKED

Meddelandet "AT:TOLL COLLECTION BLOCKED" (AT: avgiftsinsamling spärrad) visas om operatören har beslutat att av tekniska skäl införa en spärr för avgiftsinsamling i Österrike för avgiftsräknaren. Lysdioden förblir grön vid det här meddelandet, om det inte finns några andra anledningar till en röd lysdiod. Det här varningsmeddelandet åtföljs akustiskt av fyra ljudsignaler när du passerar en kontrollstation i Österrike. Vänd dig i sådana fall direkt till din Toll Collect-servicepartner.



Avgiftsräknaren är inte driftklar. I Österrike måste i sådana fall en GO-box införskaffas. I Tyskland går det trots det här felmeddelandet fortfarande att samla in vägavgifter utan störningar, under förutsättning att felmeddelandet uppträder efter registrerad ankomst till Tyskland.

4.5.3 Meddelanden om uppdateringar av avgiftsräknaren



Meddelandet "SYSTEM UPDATE WARTEN / WAIT" (systemuppdatering, vänta) visas när avgiftsräknaren genomför en programvaruuppdatering. Vänta tills uppdateringen har slutförts. Enheten är driftklar när displayen återgår till grundindikeringen och lysdioden lyser grönt igen.

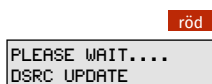
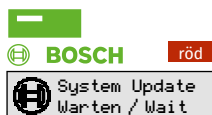

Avgiftsräknaren uppdaterar programvaran i DSRC-modulen som sitter på vindrutan. Vänta tills uppdateringen har slutförts. Enheten är driftklar när displayen återgår till grundindikeringen och lysdioden lyser grönt igen.

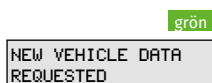

Det här meddelandet visas kort när avgiftsräknaren har fått information om att avgiftsrelevanta data (t.ex. avgasklassen) ska ändras.

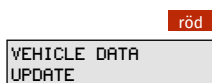

Det här meddelandet visas när avgiftsräknaren startas, om avgiftsräknaren håller på att uppdatera avgiftsrelevanta data. Invänta förloppet, ibland startas avgiftsräknaren om automatiskt. Enheten är driftklar när displayen återgår till grundindikeringen och lysdioden lyser grönt igen.